



ERLO



MANUAL DE INSTRUCCIONES/ OPERATION HANDBOOK BEDIENUNGSANLEITUNG/ LIVRE D'INSTRUCTIONS

Para la instalación, manejo y mantenimiento de la máquina es necesario leer minuciosamente las instrucciones

It is absolutely necessary to read carefully the following instructions for the installation handling and maintenance of the machine

Vor Inbetriebnahme ist es unbedingt erforderlich, die nachstehenden Bedienungsanleitungen eingehend zu studieren

Il est absolument nécessaire de lire avec attention les instructions données pour l'installation, manoeuvre et entretien de la machine

Modelo/Model/Modell/Modèle	
Nº de la máquina/Machine number/Maschinen-Nr/Nº de la machine	
Potencia motor/Machine power/Motorleistung/Puissance moteur	
Voltaje/Voltage/Spannung/Voltage	
Fecha de verificación/Verification date/Abnahmedatum/Date de verification	

CLIENTE/CUSTOMER/KUNDE/CLIENT

NOTA IMPORTANTE/ IMPORTANT NOTE/ WITCHIGE HINWEISE/ AVIS IMPORTANT

Para piezas de recambio es necesario señalar:/ It is necessary to state for spare parts:
Für die entsprechenden Ersatzteile muss folgendes angegeben werden:/ Pour pièces de
rechange il est nécessaire de mentioner:

- **Modelo de máquina/** Machine model/ **Maschinenmodell/** Modèle de machine
- **Nº de máquina/** Machine number/ **Maschinen-Nr./** Numéro de machine
- **Nº de pieza/** Piece reference/ **Ersatzteil-Nr./** Reference de la pièce

CONSTRUCCIONES MECANICAS ERLO, S.A. - P.O. BOX 19 - 20720 AZKOITIA (SPAIN) Tel. (34) /943.851858 - Fax: (34) 943.85 71 28 E-mail: erlo@erlo.com
--

IMPORTANTE: Antes de hacer la instalación se deberá de leer detenidamente este libro de instrucciones.

PAUTAS A SEGUIR

- Manipulación y Transporte de la Máquina.
- Puesta en servicio.
- Utilización y reglaje.
- Operaciones de Mantenimiento y Reparación más importantes.

DESCRIPCION DE DICHAS PAUTAS

• MANIPULACION Y TRANSPORTE DE LA MAQUINA.

La manipulación de la máquina desde el suelo al medio de transporte y desde el medio de transporte al suelo o a otro medio de transporte, se efectúa con grúas y elementos auxiliares de elevación, que deben tener capacidad de carga suficiente, incluyendo los coeficientes de seguridad reglamentarios, para manipular la carga con seguridad.

En este mismo libro de instrucciones se indica como se tienen que hacer las operaciones de manipulación. (Ver hoja modo manipulación página 17)

• PUESTA EN SERVICIO.

La instalación de la máquina se efectuará en un local protegido de las inclemencias del tiempo y en lugar idóneo con relación al proceso productivo.

El suelo tendrá la capacidad de carga suficiente para soportar el peso de la máquina, además tendrá la suficiente rigidez para soportar la máquina sin deformaciones inadmisibles que impidan el correcto funcionamiento de la misma, además se deberán impedir que las vibraciones generadas durante el trabajo de la máquina se transmitan al suelo o a la estructura del local.

Deberá preverse una superficie suficiente para facilitar el trabajo de la máquina, la manipulación del material, el mantenimiento de la máquina y el paso del personal.

Para la puesta en servicio de la máquina, se deberá tener en cuenta lo siguiente:

- El personal que efectúe los trabajos de puesta en servicio debe estar adecuadamente formado y utilizar en caso necesario las prendas de protección y las herramientas adecuadas en aquellos trabajos que tenga que efectuar bajo tensión.
- La superficie mínima necesaria con y sin mesas auxiliares que se requieren para que pueda desarrollarse correctamente el trabajo de la máquina y se pueda efectuar el mantenimiento y la reparación de forma fácil y segura.
- Los datos de las fundaciones y de los sistemas antivibratorios que requiere. (página 9)
- La tensión de alimentación.
- Asegurarse que la corriente que se va a utilizar, coincide con el voltaje del taladro.
- En las máquinas de conexión trifásica se han de conectar los cables a los bornes TIERRA, RST y N, si necesitara (N = Neutro)
- Antes de comprobar el sentido de giro, asegurarse de que el avance del eje principal está "DESEMBRAGADO". Para ello, el eje principal tiene que desplazarse manualmente mediante el mando nº 2, s/dibujo nº 3 página 4. Ver punto 7 y 8.
- Cuando la máquina va equipada con embrague electromagnético (EMEL) tanto el interruptor general IG, como los bornes nº 5 y la entrada de corriente nº 6, se hallan ubicados en el armario eléctrico nº 4 s/dibujo nº 3 (página 4)
- **Atención, tener especial cuidado de comprobar el sentido de giro del eje principal, antes de poner en funcionamiento el sistema de Roscado con Husillo Patrón. (Equipamiento extra).**
- Comprobar que el sentido de giro del eje principal y de la bomba de refrigeración (si llevara) es el correcto según indica la placa de mandos.
- En las máquinas suministradas con equipos tanto neumáticos como hidráulicos, regular el caudal de aire y presión mínima necesaria según indica el libro de instrucciones.

• UTILIZACION Y REGLAJE

1. COLOCACIÓN DE LA HERRAMIENTA

Asegurarse siempre que la máquina está parada. Se sujeta con la mano derecha el mando de bajada del eje y con la mano izquierda se introduce en el cono del eje la herramienta mediante un golpe seco, teniendo en cuenta que la lengüeta de la herramienta y el alojamiento del eje para dicha lengüeta estén en posición correcta. Deberá también tenerse en cuenta que las máquinas equipadas con expulsor automático de brocas, tanto al introducir la herramienta como al estar la máquina trabajando en automático o en manual, el seguro del expulsor, deberá estar introducido en la parte interior o en la posición "A". S/dibujo adjunto nº 2 (página 4)

2. REGULACIÓN DE LA ALTURA DE LA MESA Y GIRO CONJUNTO SOPORTE

Desbloquear los mandos de bloqueo nº 12 (página 9) del soporte y con el mando de desplazamiento vertical del soporte nº 15 (página 9), regular la altura de la mesa. Bloquear de nuevo los mandos de bloqueo nº 12 (página 9) del soporte.

Advertencia: Asegurarse de que durante los procesos de trabajo los mandos y tornillos de bloqueo estén bloqueados.

3. REGULACIÓN DE LA INCLINACIÓN DEL BRAZO GIRATORIO DE LA MESA

Aflojar las tres tuercas nº 8 (página 9) y regular la inclinación del brazo giratorio según los grados necesarios e indicados en la regla graduada del brazo giratorio.

Una vez terminada la regulación, volver a apretar las tres tuercas.

Advertencia: Asegurarse de que durante los procesos de trabajo los mandos y tornillos de bloqueo estén bloqueados.

4. REGULACIÓN DEL GIRO DE LA MESA.

Desbloquear el mando de bloqueo nº 9 (página 9) del soporte y regular el giro de la mesa. Bloquear de nuevo los mandos de bloqueo nº 9 (página 9) del soporte.

Advertencia: Asegurarse de que durante los procesos de trabajo los mandos y tornillos de bloqueo estén bloqueados.

5. CAMBIO DE VELOCIDADES

Los mandos señalados con el nº 2 (página 9) son los que se utilizan para cambiar las velocidades. Las diferentes velocidades se indican en las placas situadas al lado de estos mandos.

Es importante que antes de hacer un cambio de velocidades se asegure que el eje está completamente parado para no dañar los engranes de transmisión.

6. PROFUNDIDAD DE TALADRADO.

Para regular la profundidad de taladrado, aflojar el tornillo de bloqueo nº 7 (página 9) y girar el mando regulador del índice de profundidad nº 23 en un sentido u otro. El índice de profundidad nº 14 (página 9), nos indicará en mm. o pulgadas, la profundidad de taladrado.

Una vez terminada la regulación, volver a apretar el tornillo de bloqueo nº 7 (página 9)

7. AVANCE AUTOMÁTICO. (EMBRAGUE MECÁNICO)

Se efectúa mediante un ligero desplazamiento lateral de cualquiera de los cuatro mandos nº 2, según dibujo nº 3 (página 4), embragando de forma automática el avance de trabajo, desplazándose la palanca nº 1 a la posición "C", s/dibujo nº 3 (página 4) Para conseguir los distintos avances, utilizaremos el selector de avances nº 3 (página 9) Los diferentes avances se indican en la / las placas indicadoras. Hay dos formas de desconexión del avance automático del eje principal:

- **Desembragado manual:** Mediante la palanca nº 1. Colocar en posición "D", s/dibujo nº 3 página 4.
- **Desembragado automático:** Mediante la regulación del índice de profundidad de taladrado (ver punto 6).

8. AVANCE AUTOMÁTICO. (EMBRAGUE ELECTROMAGNÉTICO)

Se efectúa pulsando el botón del extremo de cualquiera de los cuatro mandos nº 2 s/dibujo nº 3 (página 4), embragando de forma automática el avance de trabajo. Para conseguir los distintos avances utilizaremos el selector de avances nº 3 (página 9) Los diferentes avances se indican en la placa indicadora. Hay tres formas de desembragar el avance automático del eje principal.

- **Desembragado manual:**
 - Pulsando el botón del extremo de cualquiera de los cuatro mandos nº 2 S/dibujo nº 3 (página 4)
 - Pulsando el STOP de "DESEMBRAGADO", de la placa de pulsadores nº 13 (página 9)
- **Desembragado automático:** Mediante la regulación del índice de profundidad de taladrado (ver punto 6)

9. AVANCE MANUAL SENSITIVO FINO

Colocar el selector de avances nº 3 (página 9) en la posición "O" (punto muerto) Embragar el avance automático tal como se indica en los puntos 7 y 8 (según sea con embrague mecánico o electromagnético) De esta forma, mediante el giro manual del volante nº 18 (página 9), podemos trabajar con el avance manual sensitivo fino.

10. LIMITADOR DE PAR

Para evitar roturas en los mecanismos (p. Ej. en casos de sobre carga), se le equipa un limitador de par en la caja de avances. Si por cualquier causa necesitásemos regular el limitador de par, disponemos de la **tuerca Nº 40.1/43** (página 11 C)

11. EXPULSOR AUTOMÁTICO DE LA HERRAMIENTA.

Tirar del mando nº 3 y colocar en la posición "B", s/dibujo nº 2 (página 4), sujetar con la mano izquierda la herramienta y con la mano derecha dar un golpe seco en sentido horario con el mando nº 2 (página 4) en la parte superior del recorrido del eje principal. S/dibujo adjunto nº 3 (página 4)

Advertencia: Es importante que el mando nº 3 (página 4) esté siempre en la posición "A", para las operaciones de trabajo. (Ver dibujo nº 2).

12. BLOCAJE DE LA CAÑA

Apretar con una llave ALLEN el tornillo nº 20 (página 9)

Advertencia: Se recomienda solamente utilizarlo para las operaciones de fresado.

• AVERIAS MÁS COMUNES

• ROTURA DEL MUELLE DE RECUPERACIÓN.

Quitar la tapa de protección y extraer el muelle para la reposición, colocar el extremo central del muelle en la ranura del eje y sujetando el otro extremo del muelle con una mordaza Grip, hacerla girar en sentido antihorario hasta conseguir la tensión adecuada, una vez esto, introducir el tornillo en el alojamiento de sujeción del muelle. S/dibujo adjunto nº 1 (página 4)

• MANTENIMIENTO

Los trabajos de mantenimiento consisten en el engrase manual o semiautomático de los diferentes mecanismos, la forma de efectuarlos y la periodicidad de las mismas está indicado en este libro de instrucciones (página 8)

OPERACIONES QUE PUEDAN OCASIONAR ALGÚN NIVEL DE RIESGO.**TALADRADO**

- Todas las piezas a mecanizar como los elementos de sujeción deberán estar siempre bien amarrados a la mesa de trabajo.
- Todos los mandos de sujeción de soporte, mesa y columna deberán estar siempre bien bloqueados.
- Se deberán tener en cuenta siempre todas las placas indicadoras de peligro.
- El mando del dispositivo del expulsor automático de la herramienta deberá estar siempre en la posición "A", s/dibujo nº 2 (página 4)
- No trabajar en avance automático, mientras el mando nº 3, esté en la posición "B", S/dibujo nº 2 y 3 (página 4)
- Se deberá tener siempre en cuenta, tanto trabajando en avance manual como en automático, los posibles golpes que pueda ocasionar el mando nº 4 (página 9) debido a la energía elástica del muelle de recuperación del eje principal.

REPARACIÓN Y MANTENIMIENTO.

Todas las operaciones de reparación y mantenimiento, han de realizarse por personal capacitado y tomando las medidas de seguridad pertinentes.

- **DEPOSITO DE REFRIGERANTE**

La base del taladro se utiliza como depósito de refrigerante, que tiene una capacidad de:
TCA.40 / TCA.45 / TCE.40 / TCE.45

10 litros

IMPORTANT: Before starting with the installation, you should read this operation handbook carefully.

STEPS TO FOLLOW

- Machine handling and transport
- Machine start-up.
- Operation and adjustment.
- Most important maintenance and repairs operations.

DESCRIPTION OF THE ABOVE STEPS

- **MACHINE HANDLING AND TRANSPORT**

Machine handling from floor-transport-floor or another transport, is carried out with suitable cranes and lifting auxiliary items, which must assure enough loading capacity to lift the load safely.

This handbook also shows how the handling operations must be performed (see page 17).

- **MACHINE START-UP.**

The machine should be installed in a place, which is protected against inclement weather. The foundation should have enough capacity to support the weight of the machine and it should also be tough enough to support the machine without inadmissible deformations, which prevent the correct function of the machine. Besides you should avoid the transmission of any vibration to the floor or structure of the place.

You should provide enough room around the machine to ease the operation, handling of materials, machine maintenance and staff safety.

Before the start up of the machine, please note the following:

- Skilled workers, equipped with the correct clothing and tools should carry out the start-up.
- Make sure that the machine has enough space with or without auxiliary tables to allow and ease the safe, working, maintenance and repair operations.
- Ensure that the machine foundation and vibration proof system is adequate. (page 9).
- Check the supply voltage.
- Make sure that the current to be used is the same as the drilling voltage.
- The main switch nr.1 (page 4) is installed in the electric cabinet, as per drawing nr.3 (page 4). - On machines with three phase connection, the connection should be EARTH, RST and if required N (N= Neutral).
- Before checking the turning sense, please make sure that the main spindle is in "RELEASED" position. To do that, the main spindle has to displace manually by means of command nr.2, as per drawing nr.3 (page 4).
- Test that the main spindle and the coolant pump (if it has) is running in the correct direction, as per indicated on the command plate.
- On machines supplied with pneumatic or hydraulic equipment, adjust the airflow and the minimum necessary pressure as per indicated in the operation handbook.

- **OPERATION AND ADJUSTMENT**

1. **TOOL SETTING**

Always make sure that the machine is stopped. Grip the spindle downward command with the right hand and with the left-hand insert the tool into the spindle taper with a dead blow. Take into account that the tool releasing tongue and the shaft housing are in the correct position. As per drawing nr.2 (page 4).

2. **TABLE HEIGHT ADJUSTMENT AND SUPPORT UNIT TURNING**

Unlock the locking command nr.12 (page 9) of the support and with vertical displacement command of the support nr.15 (page 9), adjust the table height. Lock again the locking command nr.12 (page 9) of the support.

3. TABLE SUPPORT INCLINATION ADJUSTMENT

Loosen the three nuts nr.8 (page 9) and adjust the table inclination, as per the necessary degrees, which are shown in the arm ruler.

Once finished the adjustment, loosen again the three nuts.

4. TABLE TURNING ADJUSTMENT

Unlock the locking command nr.9 (page 9) of the support and adjust the table rotation. Lock again the locking command nr.9 (page 9) of the support.

5. SPEEDS CHANGE

The commands shown with nr.2 (page 9) are the commands to change the speed. The different speeds are shown in the plates, placed at one side of the above commands.

Advise: Before the speed change, make sure that the spindle is completely stopped.

6. DRILLING DEPTH

To adjust the drilling depth, loosen the locking nuts nr.7 (page 9) and turn the adjusting command of the depth index nr.23 in one or another direction. The indexing arrow nr.14 (page 9), will show us in mm. or inches, the drilling depth.

Once the regulation is over, re-tighten the locking nuts nr.7 (page 9).

7. AUTOMATIC FEED (MECHANICAL CLUTCH).

It is carried out by means of a light lateral displacement of any of the four commands nr.2, as per drawing nr.3 (page 4) clutching the power feed automatically, displacing the lever nr.1 to the "C" position, as per drawing nr.3 (page 4). To obtain the different feeds, we will use the feed selector nr.3 (page 9). The different feeds are shown in the plate. There are two ways of disconnecting the power feed of the main spindle:

- **Manual release:** By means of the lever nr.1. Place it in "D" position as per drawing nr.3 (page 4).
- **Automatic release:** By regulating the drilling depth indicator arrow (see point 6).

8. AUTOMATIC FEED (ELECTROMAGNETIC CLUTCH).

The automatic feed by electromagnetic clutch is released by pressing the push-button at the end of any of the four lever nr.4 (page 9) engaging the working feed automatically. To obtain the different feeds we will use the feed selector nr.3 (page 9), as per indicated on the plates. There are three ways to release the automatic feed of the main spindle:

- **Manual release:**
Pressing the push-button at the end of any of the four-lever nr.2, as per drawing nr.3 (page 4).
Pressing the "RELEASE" "STOP", in the push-button plate nr.13 (page 9).
- **Automatic release:** By regulating the drilling depth indicator arrow (see point 6).

9. FINE SENSITIVE MANUAL FEED.

Place the feed selector nr.3 (page 9) in "O" position (dead point). Clutch the power feed by means of a lateral displacement of any of the four-command nr.2 (page 4). In this way, by manual rotation of wheel nr.18 (page 9), we can work with the fine sensitive manual feed.

10. PAIR LIMITER

To avoid breaking in the mechanisms (for example in over loading cases), the machine is provided with a pair limiter in the feed box. If for any reason we need to adjust the pair limiter, we have the **nut nr.40-1/43** (page 11D).

11. AUTOMATIC TOOL EJECTOR

Pull from command nr.3 and place in "B" position, as per drawing nr.2 (page 4), adjust the tool with your left hand and with your right hand give a dead blow in clockwise sense with command nr.2 (page 4) in the upper part of the main spindle stroke. As per drawing nr.3 (page 4).

Advise: It is important that the command nr.3 (page 4) is always in "A" position for working operations (See drawing nr.2).

12. SHANK LOCKING

Loosen with an Allen key the screw nr.20 (page 9).

Advise: We recommend you to use it only for milling operations.

• MORE COMMON FAILURES

BREAKAGE OF THE RETURN SPRING.

Remove the protection cover and withdraw the spring for its replacement, place the central end of the spring in the shaft slot, holding the other end with a Grip vice. Rotate the Grip vice in the anticlockwise direction until the suitable tension is obtained. After this, introduce the screw in the spring holding housing, as per drawing nr.1 (page 4).

• MAINTENANCE

The maintenance of the machine consists in the manual or semi-automatic lubrication of the different mechanism. This handbook shows the way and the frequency to carry out the lubrication (page 8).

OPERATIONS THAT CAN CAUSE SOME KIND OF RISK.

DRILLING.

- All the pieces to be machined as well as the holding items should always be well secured to the working table.
- All the support, table and column locking commands should always be well locked.
- The danger indicating plates, should always be taken into account.
- The command of the automatic tool ejector device should always be in "A" position as per drawing nr.2 and 3 (page 4).
- Do not work in automatic feed, while command nr.3 is in "B" position, as per nr.2 and 3 (page 4).
- Take special care, while working in manual or automatic feed, with command nr.4 (page 9) when it returns, due to the elastic energy of the return spring of the main spindle.

REPAIR AND MAINTENANCE.

All the repair and maintenance operations, must be carried out by skilled staff and taking the necessary safety measures.

COOLANT TANK

The base of the drilling machine is used as a coolant tank, with a capacity of:

TCA.40 / TCA.45 / TCE.40 / TCE.45

10 litres

IMPORTANT: Avant de procéder à l'installation, il faut lire attentivement ce livre d'instructions.

REGLES A SUIVRE

- Manipulation et transport de la machine.
- Mise en service.
- Utilisation et réglage.
- Opérations d'entretien et réparations les plus importantes.

DESCRIPTION DES REGLES À SUIVRE

• MANIPULATION ET TRANSPORT DE LA MACHINE.

La manipulation de la machine depuis le sol jusqu'au plateau du moyen de transport et depuis ce plateau jusqu'au sol s'effectue avec une grue ou autre élément auxiliaire de levage, qui doivent avoir une capacité de charge et des coefficients de sécurité réglementaires suffisant pour manipuler la charge avec sécurité.

Dans ce même livre d'instructions il est indiqué comment doivent être fait les opérations de manipulation. (Voir feuillet: méthode de manipulation, page 17)

• MISE EN SERVICE.

L'installation de la machine s'effectuera dans un local protégé des intempéries et dans l'endroit le mieux adapté au processus de production.

Le sol aura une capacité de charge suffisante pour supporter le poids de la machine; il devra, en outre, avoir une rigidité suffisante pour supporter la machine sans déformation qui pourraient empêcher son fonctionnement correct. Enfin il conviendra d'empêcher que les vibrations générées par la machine durant le perçage ne se transmettent au sol ou à la structure du local.

Il faut prévoir un espace suffisant pour faciliter l'utilisation de la machine, la manipulation des pièces, l'entretien de la machine et le passage du personnel.

Pour la mise en route de la machine, il faut tenir compte de ce qui suit:

- Le personnel qui effectue les travaux de mise en service doit être formé, prendre les précautions de protection et utiliser les outils adéquats pour les travaux à effectuer sous tension.
- La surface minimum nécessaire, avec ou sans tables auxiliaires, requise pour que le travail, l'entretien et la réparation puissent s'effectuer facilement et avec sécurité.
- Les données pour la fondation, le scellement et les systèmes antivibratoires (page 9)
- Le voltage d'alimentation.
- S'assurer que le voltage que l'on va utiliser coïncide avec celui de la machine.
- L'interrupteur général nr.1 (page 4) se trouve installé dans l'armoire électrique, suivant dessin nr.3 (page 4)
- Dans les machines connectées en triphasé, il faut connecter les câbles aux bornes TERRE, RST et N s'il y a un neutre.
- Avant de vérifier les sens de rotation, s'assurer que la poignée nr.1 est dans la position "DÉSEMBRAYÉE". Pour cela, la broche doit se déplacer manuellement à l'aide de la commande nr.2 sur le dessin nr.3 (page 4)
- Vérifier que le sens de rotation de la broche et de la pompe d'arrosage (s'il y en a une) correspond à celui indiqué sur la plaque de commandes.

UTILISATION ET REGLAGE

1. MISE EN PLACE DE L'OUTIL

Toujours s'assurer que la machine a arrêté. Prendre avec la main droite le levier d'abaissement de la broche (nr.2, dessin 3) et avec la main gauche introduire d'un coup sec dans le cône de broche l'outil, en s'assurant que la languette de l'outil et le logement correspondant dans la broche sont en position correcte.

Il faudra également tenir compte de ce que pour les machines comportant l'éjection automatique de l'outil, tant à la mise en place de l'outil que pendant le travail en automatique ou en manuel, le dispositif de sécurité de l'éjecteur devra être introduit dans la partie intérieure en position "A" suivant dessin nr. 2 (page 4)

2. REGLAGE DE LA HAUTEUR DE LA TABLE ET ROTATION DU SUPPORT

Débloquer les commandes de blocage nr.12 (page 9) du support colonne et avec la commande de déplacement vertical du support colonne nr.15 (page 9), régler la hauteur de la table. Bloquer de nouveau les commandes de blocage nr.12 (page 9) du support colonne.

Attention: S'assurer que pendant le travail les leviers de blocage et les vis sont bien serrées.

3. REGLAGE DE L'INCLINAISON DU BRAS ROTATIF DE LA TABLE

Dévisser les trois vis nr.8 (page 9) et régler l'inclinaison de la table suivant les degrés nécessaires indiqués sur la règle graduée du bras giratoire.

Une fois terminée l'opération, resserrer les vis.

Attention: S'assurer que pendant le travail les leviers de blocage et les vis sont bien serrées.

4. REGLAGE DE LA ROTATION DE LA TABLE

Débloquer la commande de blocage nr.9 (page 9) de l'axe de rotation et régler la rotation de la table. Bloquer de nouveau la commande de blocage nr.9 (page 9) de l'axe de rotation.

Attention: S'assurer que pendant le travail les leviers de blocage et les vis sont bien serrées.

5. CHANGEMENT DES VITESSES

Les leviers repérés nr.2 (page 9) sont ceux qui servent pour changer les vitesses. Les différentes vitesses sont indiquées sur les plaques situées à côté de ces leviers.

Il est important de s'assurer avant tout changement de vitesses que la broche est complètement arrêtée, ceci afin de ne pas endommager les engrenages de transmission.

6. PROFONDEUR DE PERÇAGE

Pour régler la profondeur de perçage, desserrer la vis de blocage nr.7 (page 9) et tourner la commande de réglage de la profondeur de perçage nr.23 dans un sens ou dans l'autre. La flèche nr.14 (page 9) indiquera en mm. la profondeur de réglage.

Une fois terminées le réglage, resserrer la vis de blocage nr.7 (page 9)

7. AVANCE AUTOMATIQUE (EMBRAYAGE MECANIQUE)

En poussant le bouton placé à l'extrémité de n'importe lequel des quatre leviers nr.2 (page 4) on embraye automatiquement l'avance de travail. Pour obtenir les diverses avances, utiliser le sélecteur des avances nr.3 (page 9) Les différentes avances sont indiquées sur la ou les plaques indicatrices. Il y a 3 manières de débrayer l'avance automatique du fourreau de broche

- **Débrayage manuel:** En poussant le bouton placé à l'extrémité de n'importe lequel des leviers nr.2 du cabestan (dessin nr.3 page 4)
- **Débrayage manuel:** En poussant le stop de débrayage de la plaque de boutons-poussoirs nr.13 (page 9)
- **Débrayage automatique:** Par réglage de la flèche indicatrice de profondeur de perçage (voir point 6)

8. AVANCE AUTOMATIQUE (EMBRAYAGE ELECTROMAGNETIQUE)

Elle s'effectue en pressant le bouton de l'extrême de quelque des quatre commandes nr.2 (page 4), embrayant automatiquement l'avance de travail. Pour obtenir les diverses avances, on se sert du sélecteur nr.3 (page 9). Les différentes avances sont inscrites sur les plaques indicatrices. Il y a trois manières de débrayer l'avance automatique du fourreau:

- **Débrayage manuel:** En poussant le bouton de quelque extrême de quatre commandes nr.2 selon dessin nr.3 (page 4).
- **Débrayage manuel:** En poussant le STOP de "DEBRAYAGE", de la plaque de poussoirs nr.13 (page 9).
- **Débrayage automatique:** Par réglage de la flèche indicatrice de profondeur de perçage (voir point 6).

9. AVANCE MANUELLE SENSITIVE FINE

Placer le sélecteur d'avances nr.3 (page 9) sur la position "O" (point mort) Embrayer l'avance automatique au moyen du déplacement latéral du levier du cabestan nr.18 (page 9), nous pouvons travailler avec l'avance manuelle sensitive fine.

10. LIMITEUR DE COUPLE

Pour éviter les accidents dans la chaîne cinématique (par exemple en cas de sur-charge), un limiteur de couple est placé dans la boîte d'avances. Si pour une raison quelconque on a besoin de le régler, il faut agir sur l'**écrou nr.40-1/43** (page 11C)

11. EJECTEUR AUTOMATIQUE D'OUTIL

Tirer le levier nr.3 et le placer en position "B" suivant dessin nr.2 (page 4), saisir de la main gauche l'outil et avec la main droite donner un coup sec dans le sens des aiguilles d'une montre avec le levier nr.2 (page 4) lorsque la broche est dans la partie supérieure de sa course (dessin nr.3 page 4)

Attention: Il est important que le levier nr.3 (page 4) soit toujours dans la position "A" pendant que la machine travaille.
(Voir dessin nr.2)

12. BLOCAGE DU FOURREAU

Serrer avec une clef Allen la vis nr.20 (page 9)

Attention: N'utiliser ce blocage que pour les opérations de fraisage.

PANNE LA PLUS FREQUENTE

• RUPTURE DU RESSORT DE RECUPERATION.

Enlever le couvercle de protection et extraire le ressort. Pour le remplacer, placer l'extrémité centrale du ressort dans la rainure de l'axe. Serrer l'autre extrémité avec une pince-étau GRIP, fait la tourner en sens inverse des aiguilles d'une montre jusqu'à obtention de la tension désirée; enfin introduire la vis dans le logement de fixation du ressort (Voir dessin nr.1 page 4)

ENTRETIEN

Les travaux d'entretien consistent dans le graissage manuel ou semi-automatique des différents mécanismes. La manière de procéder et la périodicité de ces travaux son indiqués dans le manuel d'instructions (page 8)

OPERATIONS QUI PEUVENT PRESENTER UN CERTAIN RISQUE

• PERÇAGE

- Toutes les pièces à usiner ainsi que les éléments de fixation doivent toujours être bien fixés sur la table de travail.
- Toutes les commandes de blocage du support, de la table et de la colonne doivent toujours être bien bloquées.
- Bien tenir compte de toutes les plaques indicatrices signalant un danger.
- La commande de l'éjecteur automatique lorsque le poussoir nr.3 est en position "A" (suivant dessin nr.2 page 4)
- Ne pas travailler en avance automatique lorsque le poussoir nr.3 est en position "B" (suivant dessin nr.2 et 3 page 4)
- Penser toujours, en travail manuel ou automatique, aux coups possibles que pourraient occasionner les leviers 4 (page 9), en raison de l'énergie élastique du ressort de rappel de broche.

• REPARATION ET ENTRETIEN.

Toutes les opérations de réparation et d'entretien doivent être réalisées par un personnel qualifié prenant les mesures de sécurité adéquates.

RESERVOIR DE LIQUIDE D'ARROSAGE

La base de la perceuse est utilisée comme réservoir de liquide d'arrosage dont la capacité est:

TCA.40 / TCA.45 / TCE.40 / TCE.45

10 litres

WICHTIG: Bevor Sie mit der Aufstellung und Inbetriebnahme beginnen, lesen Sie bitte sorgfältig dieses Handbuch.

VERFAHREN SIE IN FOLGENDER REIHENFOLGE:

- Anheben und Transport der Maschine
- Inbetriebnahme
- Bedienung und Einstellung
- Wartung und die wichtigsten Reparaturen

NÄHERE ERLÄUTERUNG ZU DEN GENANNTEN PUNKTEN:

• ANHEBEN UND TRANSPORT DER MASCHINE

Um die Maschine zu verladen, abzuladen oder sonst anzuheben sind ein Kran oder andere Hebezeuge zu verwenden, die für eine solche Last zuzüglich der zu berücksichtigenden Sicherheitszugaben ausgelegt sind.

Auf Seiten 17 und 19 dieses Handbuches finden Sie weitere Angaben zum Anheben der Maschine.

• INBETRIEBNAHME

Die Maschine muß an einer Stelle aufgestellt werden, wo sie einerseits vor widrigen Witterungseinflüssen geschützt ist und sich andererseits gut in den Produktionsablauf einfügt.

Der Untergrund muß so beschaffen sein, daß er das Gewicht der Maschine ohne weiteres tragen kann, ohne sich derart zu verformen, daß die Funktionstüchtigkeit der Maschine beeinträchtigt werden könnte. Außerdem muß sichergestellt werden, daß die im Betrieb der Maschine entstehenden Vibrationen nicht auf den Boden oder die benachbarten Teile der Gebäudekonstruktion übertragen werden.

Beachten sie, daß für folgende Anforderungen genügend Freiraum um die Maschine zur Verfügung stehen muß: Arbeitsbewegungen der Maschine, Materialzufuhr, Produktabfuhr, Wartungsarbeiten, Bediener, Sicherheitsabstände.

Beachten Sie vor bzw. bei der Inbetriebnahme der Maschine:

- Die Installation darf nur von ausreichend ausgebildeten Monteuren vorgenommen werden. Die Monteure müssen bei den entsprechenden Arbeiten Sicherheitskleidung tragen und über geeignetes Werkzeug, besonders für die Arbeiten verfügen, die unter Spannung auszuführen sind.
- Es muß ausreichend Fläche zur Verfügung stehen, um die Maschine mit und ohne Beistelltische ordnungsgemäß zu betreiben und um alle Wartungs- und Reparaturarbeiten leicht und gefahrlos ausführen zu können.

- Ein entsprechendes Fundament und Vibrationsdämfssystem sind erforderlich (Siehe Seite 9).
- Die Netzspannung muß den Werten der Maschine entsprechen.
- Ist die Maschine für Drehstrom ausgelegt, so sind die Anschlüsse R, S, T, Erde und nötigenfalls N zu verwenden.
- Bevor Sie die Drehrichtung überprüfen, müssen Sie sich vergewissern, daß der automatische Vorschub und der sensorische Vorschub (Teile 13 und 14, Zeichnung 9) abgeschaltet sind. Siehe hierzu auch Nummer 7.
- Vergewissern Sie sich, daß die Drehrichtung der Hauptspindel und der Kühlmittelpumpe (soweit vorhanden) mit den angegebenen Drehrichtungen übereinstimmen.
- Handelt es sich um eine Maschine, die mit pneumatischen oder hydraulischen Elementen ausgestattet ist, so müssen Sie den Querschnitt der Luftzufuhr und den Minimaldruck so einstellen, wie es im Handbuch angegeben ist.

• **BEDIENUNG UND EINSTELLUNG**

1. WERKZEUGWECHSEL

Vergewissern Sie sich stets vor einem Werkzeugwechsel, daß die Maschine still steht. Halten Sie mit der rechten Hand das Vorschubrad fest, während Sie mit der linken das Werkzeug mit einem kurzen, harten Schlag in den Achskonus einführen. Achten Sie dabei darauf, daß Aufnahme und Konus nicht gegeneinander verdreht sein dürfen. Bei Maschinen mit automatischem Austreiber, ist des Weiteren beim Einsetzen des Werkzeuges, ebenso wie auch im Hand- oder Automatikbetrieb der Maschine darauf zu achten, daß der Sicherungsbolzen hineingeschoben ist (Position A auf Zeichnung 2, Seite 4).

2. EINSTELLUNG DER TISCHHÖHE UND DREHEN DER BOHRERGRUPPE

Lösen Sie die Spitzschraube nr.12 (Seite9) und stellen Sie die Tischhöhe mit Hilfe des Vorschubrades nr.15, Seite 9, wie gewünscht ein. Blockieren Sie die Bohrergruppe nun erneut durch Anziehen der Spitzschraube nr.12, Seite 9.

3. EINSTELLUNG DES TISCHNEIGEWINKELS

Lösen Sie die drei Schrauben nr.8, Seite 9 und stellen Sie den Neigungswinkel des Tisches an Hand der am Drehkranz angebrachten Skala wie gewünscht ein.

Sobald die Einstellung stimmt, ziehen Sie die drei Schrauben wieder an.

4. VERDREHEN DES ARBEITSTISCHES

Lösen Sie den Hebel unter dem Tisch - nr.9, Seite 9, und drehen Sie den Tisch in die gewünschte Position. Ziehen Sie nun den Hebel wieder fest.

ACHTUNG: Vergewissern Sie sich, daß während der Arbeit mit der Maschine alle Feststellschrauben, -hebel und Sicherungen fest sitzen.

5. ÄNDERUNG DER DREHZAHL

Zur Änderung der Drehzahl dienen die beiden Hebel oben rechts am Gehäuse, unter denen Hinweise zu den verschiedenen Drehzahlen angebracht sind.

Achten Sie vor jedem Drehzahlwechsel unbedingt darauf, daß die Maschine stillsteht, da sonst das Getriebe beschädigt werden könnte.

6. BOHRTIEFE

Um die Bohrtiefe einzustellen, lösen Sie die Spitzschraube nr.7, Seite 9, und stellen Sie die Bohrtiefe nun an der Rändelschraube ein. Die Anzeige nr.23, Seite 9, zeigt die eingestellte Bohrtiefe in Millimeter oder Zoll an. Sobald Sie die richtige Bohrtiefe eingestellt haben, drehen Sie die Spitzschraube wieder fest.

7. AUTOMATISCHER VORSCHUB (ELEKTROMAGNETISCHE EINKUPPLUNG)

Mit der Drucktaste am Ende irgendeiner der vier Schaltungen nr.2 (Siehe Seite 4) wird automatisch der Arbeitsvorschub eingekuppelt. Mit dem Vorschubwähler nr.3 (Siehe Seite 9) können die verschiedenen Vorschübe gewählt werden. Die verschiedenen Vorschübe sind auf den entsprechenden Schildern angezeigt. Der automatische Vorschub der Hauptwelle kann auf drei verschiedener Weisen ausgekuppelt werden:

- **Von Hand auskuppeln:** mit der Drucktaste am Ende irgendeiner der vier Schaltungen nr.2 (siehe Zeichnung nr.3 auf Seite 4).
- **Automatisch auskuppeln:** hierfür muss die Bohrtiefe mittels der Pfeilanzeige eingestellt werden (siehe Punkt 6).

8. AUTOMATISCHER WERKZEUGAUSTREIBER

Ziehen Sie den **## ZUGBOLZEN ##** Teil Nr. 2, Seite 4, von der Maschine weg, halten Sie mit der linken Hand das Werkzeug fest, und führen Sie mit dem Vorschubrad im obersten Teil des Spindelhubes einen kurzen, kräftigen Schlag im Uhrzeigersinne aus. Siehe hierzu auch Zeichnung nr. 3 auf Seite 4.

Warnung: Während des Betriebs der Maschine muß der ## ZUGBOLZEN ##, Teil 3, Seite 4, immer voll hineingeschoben sein, entsprechend Position A auf Zeichnung nr. 2 auf Seite 4.

9. LANGSAMER HANDVORSCHUB

Stellen Sie den Schalthebel für den Vorschub (nr.3, Seite 9) auf "0" (Totpunkt) und schalten Sie den automatischen Vorschub durch Bewegen eines Knebels des Vorschubrades (nr.18, Seite 9) zu. Nun können Sie durch manuelles Drehen am Vorschubrad langsam in das Werkstück eindringen.

10. DREHMOMENTBEGRENZER

Um Schäden an der Mechanik vorzubeugen, ist die Maschine mit einem Drehmomentbegrenzer für die Vorschübe ausgestattet, der bei Überlastung reagiert. Sollte es aus irgendeinem Grunde einmal nötig werden, die Einstellung des Drehmomentbegrenzers zu korrigieren, so geschieht dies durch Anziehen der **Mutter nr.40-1/43**

11. AUTOMATISCHER WERKZEUGAUSTREIBER

Ziehen Sie den **## ZUGBOLZEN ##** Teil nr.3, Seite 4, von der Maschine weg, halten Sie mit der linken Hand das Werkzeug fest, und führen Sie mit dem Vorschubrad im obersten Teil des Spindelhubes einen kurzen, kräftigen Schlag im Uhrzeigersinne aus. Siehe hierzu auch Zeichnung nr.3 auf Seite 4.

Warnung: Während des Betriebs der Maschine muß der ## ZUGBOLZEN ##, Teil 3, Seite 4, immer voll hineingeschoben sein, entsprechend Position A auf Zeichnung nr.2 auf Seite 4.

12. BLOCKIEREN DES VORSCHUBES

Ziehen Sie mit einem Schraubenschlüssel die Schraube nr.20, Seite 9, an.

Warnung: Es wird empfohlen, den Vorschub nur zu Blockieren, wenn die Maschine zum Fräsen eingesetzt werden soll.

HÄUFIGE SCHÄDEN

BRUCH DER RÜCKHOLFEDER

Entfernen Sie die Schutzabdeckung und nehmen Sie die spiralförmige Rückholfeder heraus, um sie zu reparieren. Stecken Sie das hakenförmig umgebogene, innere Ende der Feder in den dafür vorgesehenen Schlitz der Welle. Greifen Sie das äußere Ende der Feder mit einer Klemmzange, und spannen Sie die Feder durch Drehen entgegen dem Uhrzeigersinn, bis die richtige Federspannung erreicht ist. Setzen Sie nun die Schraube in den Federsitz ein. Siehe hierzu auch Zeichnung nr.1 auf Seite 4.

WARTUNG

Die Wartung der Maschine besteht in der manuellen und semiautomatischen Abschmierung der verschiedenen Mechanismen. Genaueres zu Abschmierdiensten finden Sie an entsprechender Stelle dieses Handbuchs (S. 8).

Arbeiten, die Risiken mit sich bringen können

• BOHREN

- Alle Arbeitsstücke und Spanngeräte müssen stets sicher mit dem Maschinentisch verbunden sein.
- Alle Sicherungen und Schalthebel der Aufnahme, des Maschinentisches und der Säule müssen während des Maschinenbetriebes stets blockiert sein.
- Alle Warnhinweiszeichen sind unbedingt immer zu beachten.
- Der **## ZUGBOLZEN ##** des automatischen Werkzeugaustreibers muß im Maschinenbetrieb stets voll eingeschoben sein. **##IST DAS SO GEMEINT?##**
- Der automatische Vorschub läßt sich nicht regulieren, während er eingeschaltet ist.
- Es muß stets - sowohl bei der Arbeit mit automatischem wie mit manuellem Vorschub - mit den möglichen Schlägen rechnen, die von dem Vorschubrad (Teil nr.14 auf Seite 9) auf Grund der elastischen Kraft der Spindelrückholfeder ausgehen können.

• WARTUNG UND DIE WICHTIGSTEN REPARATUREN

Sämtliche Wartungs- und Reparaturarbeiten sind ausschließlich von qualifiziertem Fachpersonal auszuführen. Dabei sind alle erforderlichen sicherheitsmaßnahmen zu beachten.

KÜHLMITTELBEHÄLTER

Der Maschinenfuß dient zugleich als Kühlmittelbehälter, der entsprechend Maschinentyp folgende Kapazität aufweist:

TCA.40 / TCA.45 / TCE.40 / TCE.45

10 litres

DIBUJO 1
DRAWING 1

MORDAZA GRIP
VICE

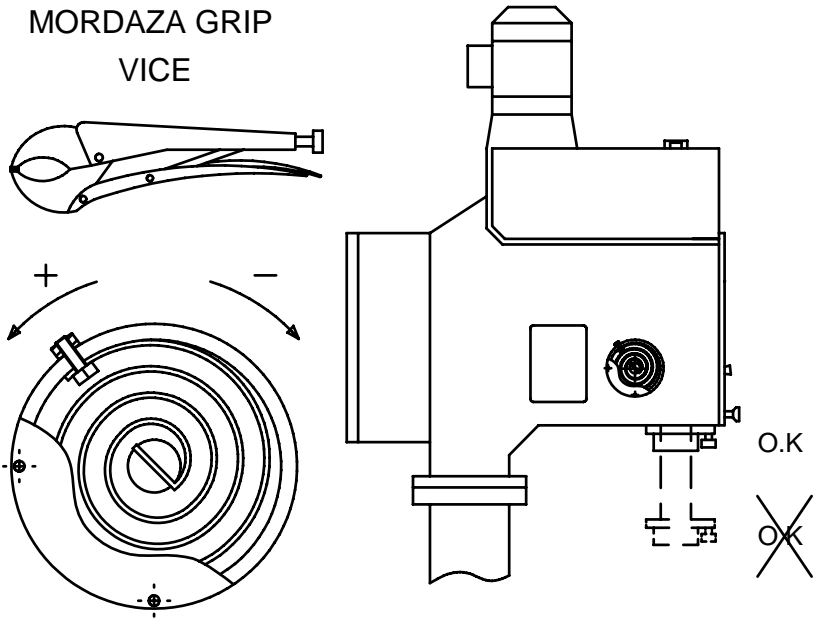

DIBUJO 2
DRAWING 2

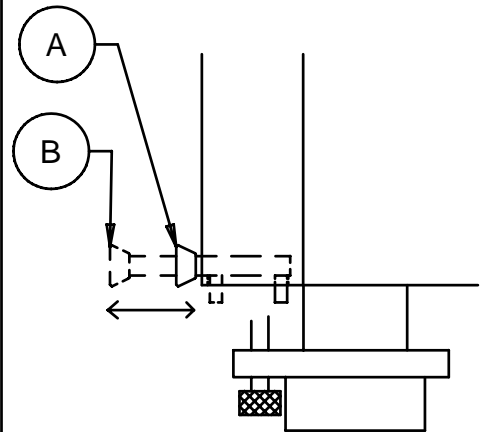



DIBUJO 3
DRAWING 3

TCA

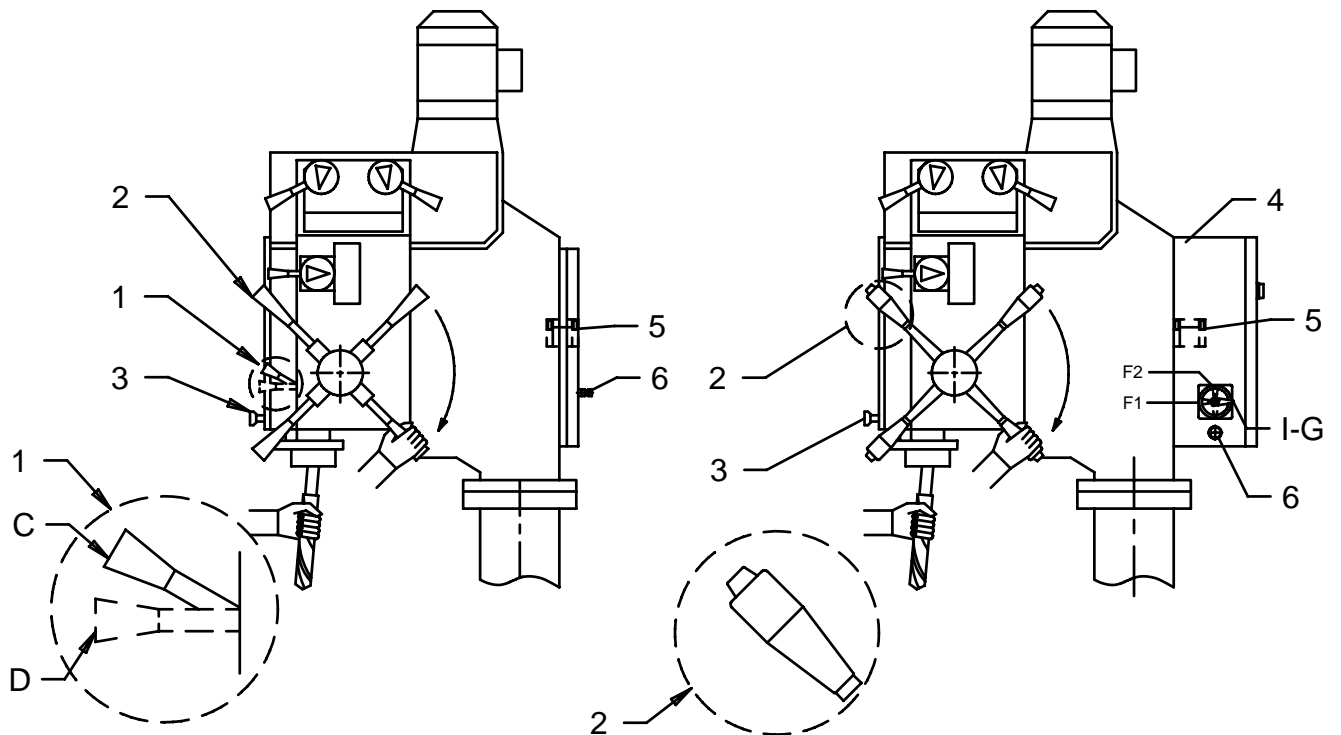
TCA/EMEL

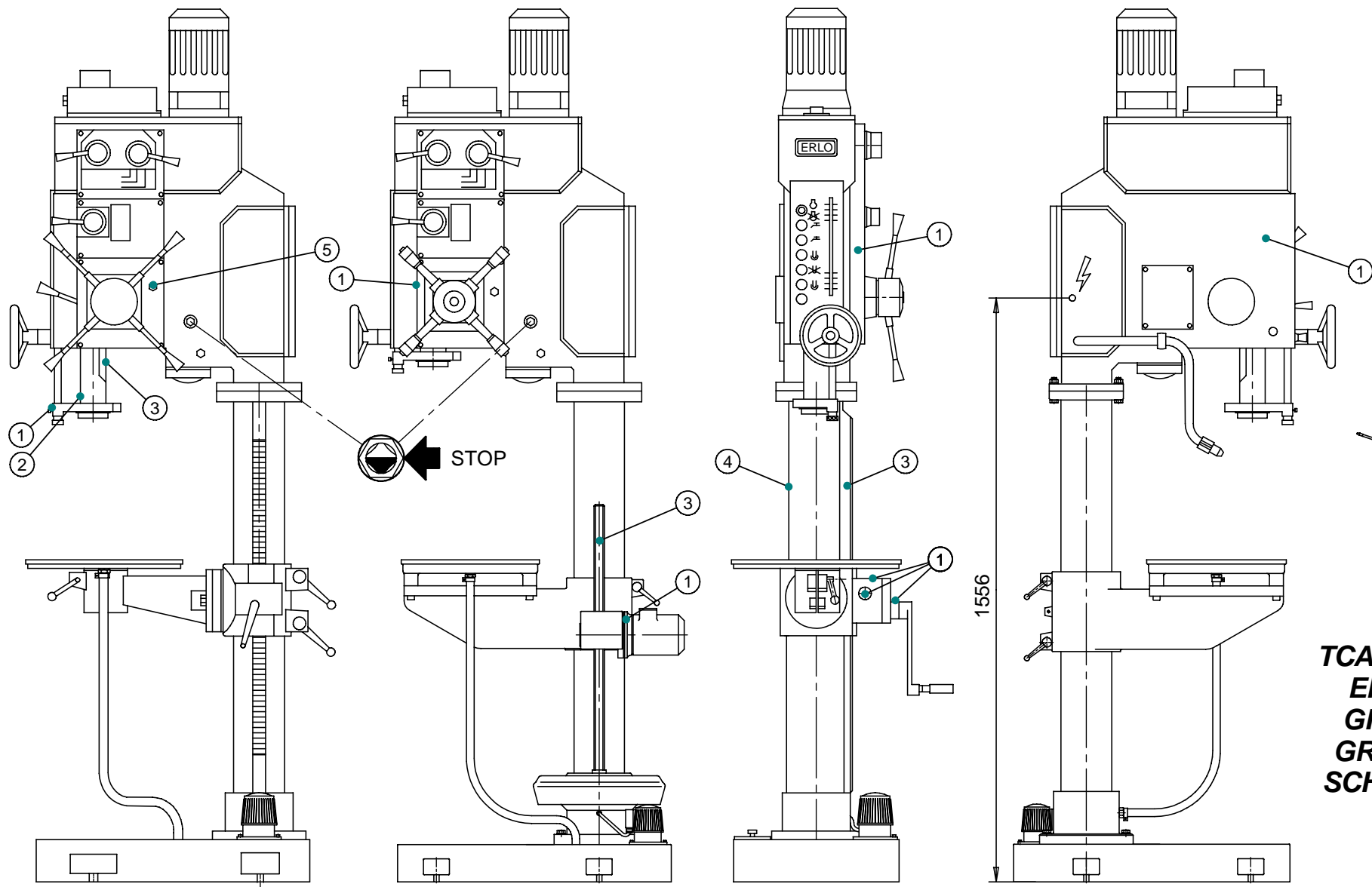

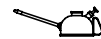

-  (1,2)
-  (3,4)
-  (5)

TCA/TCE-40/45
ENGRASE
GREASING
GRAISSAGE
SCHMIERUNG

**INSTRUCCIONES DE ENGRASE
GREASING INSTRUCTIONS
INSTRUCTIONS DE GRAISSAGE
SCHMIERPLAN**

1. Punto de engrase semanal. Engrase por aceite (con engrasador)

Weekly greasing point. Oil greasing (with greaser)
Point de graissage chaque semaine. Graissage par huile (avec graisseur)
Wöchentliche fettschmierstelle. Delschierung (mit Schmiernippel)

2. Punto de engrase 48 horas. Engrase por aceite (con engrasador)

Greasing point every 48 hours. Oil greasing (with greaser)
Point de graissage chaque 48 heures. Graissage par huile (avec graisseur)
Fettschmierstelle alle 48 styden. Delschierung (mit Schmiernippel)

3. Punto de engrase semanal. Engrase por grasa (a mano)

Weekly greasing point. Greasing by grease (by hand)
Point de graissage chaque semaine. Graissage par huile (a la main)
Wöchentliche fettschmierstelle. Fettschmierung (mit der hand)

4. Punto de engrase semanal. Engrase por aceite (a mano con movimiento del soporte)

Weekly greasing point. Oil greasing (by hand with support movement)
Point de graissage chaque semaine. Graissage par huile (a la main avec mouvement du support)
Wöchentliche fettschmierstelle. Fettschmierung (mit der hand beim haltersbewegen)

5. Engrase caja de mecanismos (cambio de aceite anual).

Gearbox greasing (oil to be changed yearly).
Graissage boîte de mecanismes (changement d'huile annuel).
Schmierung des Spindelkopfes (Der Ölwechsel ist jährlich unter der Voraussetzung del einschichtigen Betriebes).

**Capacidad/Capacity/Capacité/Fassungsvolumen
Cabezal / Headstock / Poupée / Kopfstuck**

TS.32/TS.35/TSA.32/TSA.35/TSE.32/TSE.35	1 l
TS.25/TS.30/TSA.25/TSA.30/TF.30	2.75 l
TC.25/TC.30/TC.32/TC.35/ TCA.60/TCA.70/TCA.60BV/TCA.70BV	5 l
TCA.25/TCA.30/TCA.32/TCA.35/TF.35	8 l
V.40/V.45/TCA.40/TCA.45/TCA.50/TCA.45BV	4 l

Caja desplazamiento cabezal / Headstock displacement box / Boîte de déplacement de la poupée / Totverschiebung Dose

TCA.45BV/TCA.60BV/TCA.70BV	7 l
TF.30/TF.35/TCA.35BV	0.5 l

**Punto 1-2-4
Point 1-2-4**

Viscosidad mm²/seg (cst) a 40°C, DIN 51.519-10±1. Simbolo DIN 51502
Viscosity mm²/seg (cst) to 40°C, DIN 51.519-10±1. Symbol as DIN 51.502

**Punto 5
Point 5**

Viscosidad mm²/seg (cst) a 40°C, DIN 51.519-68±6.8. Simbolo DIN 51502
Viscosity mm²/seg (cst) to 40°C, DIN 51.519-68±6.8. Symbol as DIN 51.502

**Punto 3
Point 3**

Grasa. Penetración -265/295. Consistencia NLGI-2. Simbolo DIN 51502
Grease. Penetration -265/295. Consistency NLGI-2. Symbol as DIN 51.502

C-L
10

C-LP
68

K
2 K

SUMINISTRADOR SUPPLIER	Punto 1, 2 y 4 Point 1, 2 and 4 Aceite - Oil	Punto 5 Point 5 Aceite - Oil	Punto 3 Point 3 Grasa - Grease
	Aral-Vitam GF 10	Aral-Degol BG 68	Aralub-HL-2
	BP-Energol HLP-D 10	BP-Energol-GR-XP 68	BP-Energol Grease LS-2
	Nuto H-10	Spartan EP 68	Beacon-2
	Fina-Cirkan 10	Fina-Giran 68	Fina Marson L-2
	Renolin MR-3	Renolin-MR-20	Renolit FWA-160
	Crucolan 10	Lamora 68	Centoplex-2
	Mobil DTE-11	Mobil Gear 626	Mobilux-2
	Tellus C-10	Omala OL-68	Alvania-2
	Rando Oil HDZ-15	Meropa 68	Multifak-2

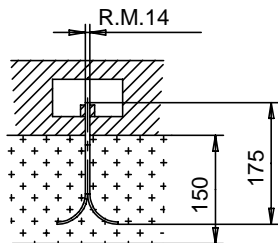
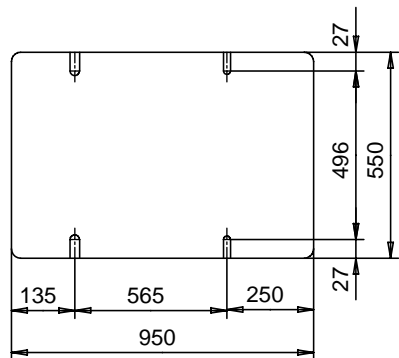
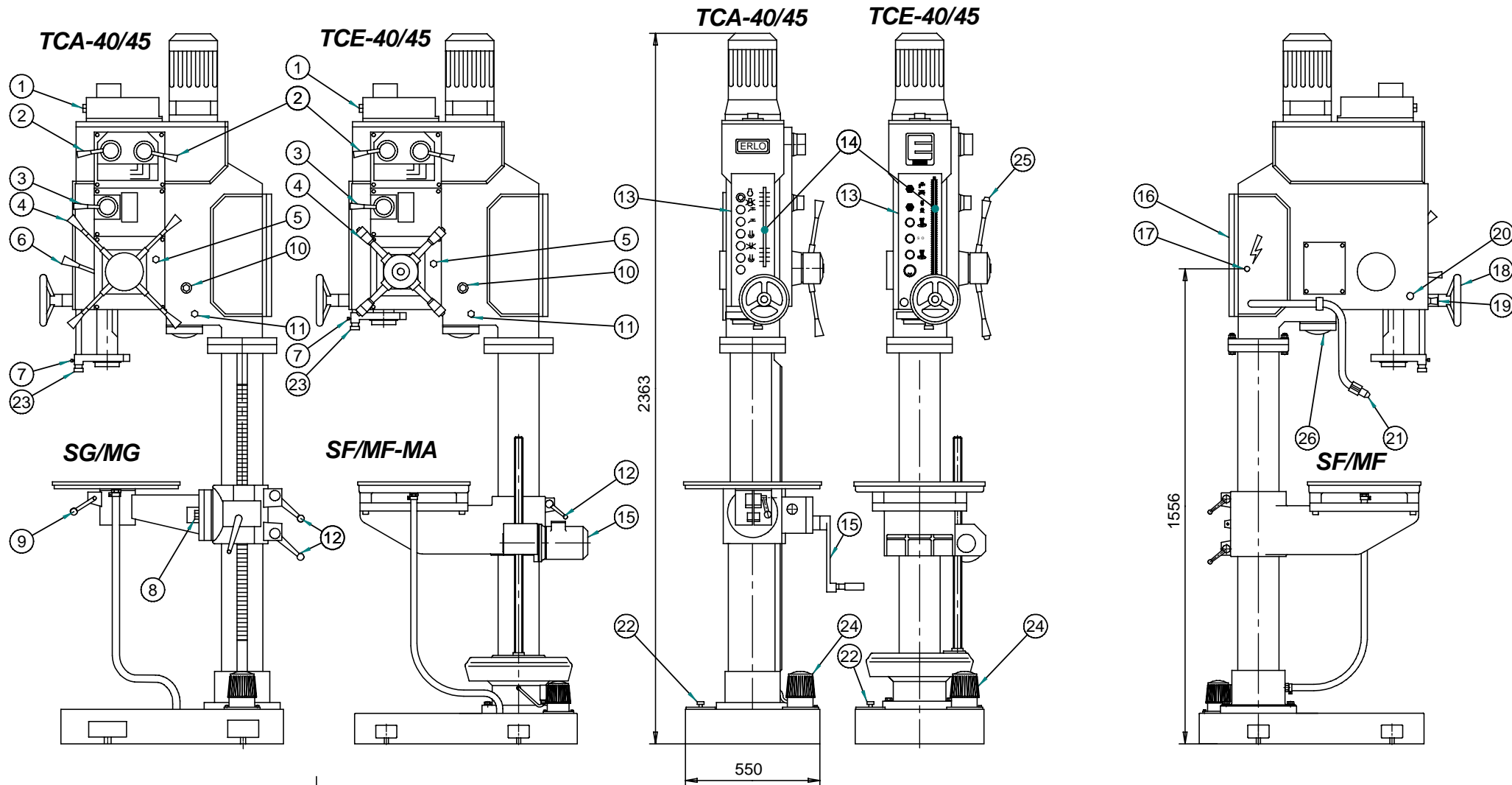

TCA/TCE-40/45
 DESCRIPCIÓN DE LA MAQUINA
 MACHINE DESCRIPTION
 BESCHREIBUNG DER MASCHINE
 DESCRIPTION DE LA MACHINE

TCA / TCE-40 / 45
DESCRIPCIÓN DE LA MÁQUINA
MACHINE DESCRIPTION
DESCRIPTION DE LA MACHINE
BESCHREIBUNG DER MASCHINE

1	Visor de funcionamiento bomba	Pump viewer	Visseur fonctionnement pompe	Pumpenbetriebvisier
2	Selector de velocidades	Speed selector	Sélecteur de vitesses	Drehzahlwähler
3	Selector de avances	Feed selector	Sélecteur d'avances	Schalthebel für Vorschubgetriebe
4	Mando de avance manual	Manual feed command	Commande avance manuelle	Vorschubhebel von Hand
5	Entrada de aceite al cabezal	Oil entry in headstock	Entrée d'huile dans la poupée	Öleinlass oberer Spindelkopf
6	Palanca de disparo automático	Starting handle of automatic cycle	Levier de démarrage automatique	Automatischer Hebel für Meisselauswerfung
7	Blocaje del índice de profundidad	Blocking depth indicator	Blocage d'indicateur de profondeur	Einstellung der Bohrtiefe
8	Blocaje giro soporte mesa	Blocking turning of table support	Blocage du mouvement support table	Klemmung für seitliche Tischschwenkung
9	Blocaje giro mesa	Blocking of table turning	Blocage mouvement table	Klemmung für Tischdrehung
10	Visor de nivel de aceite del cabezal	Minimum level of headstock oil	Niveau minimal d'huile poupée	Niedrigster Ölstand im Spindelkopf
11	Salida de aceite del cabezal	Headstock oil outlet	Sortie d'huile poupée	Ölablauf für oberen Spindelkopf
12	Blocaje del soporte	Blocking of support	Blocage support	Bedienungspult mit Tiefenskala
13	Placa de pulsadores	Push button plate	Plaque de poussoirs	Bedienengspult
14	Índice de profundidad	Depth indicator	Indice de profondeur	Verstellbare Tiefenskala
15	Mando de desplazamiento del soporte	Handle of displacement of support	Commande de déplacement du support	Kurbel für Höhenverstellung des Tisches
16	Parte eléctrica del cabezal	Electrical part	Partie électrique	Elektroschaltkasten
17	Entrada de corriente	Current entry	Entrée courant	Öffnung für Stromzuleitung
18	Volante de avance manual fino	Hand wheel for sensitive manual feed	Volant pour avance manuel sensitive	Handrad für Feinstvorschub – manuell
19	Seguro expulsor broca	Bit ejector safety device	Sûreté éjecteur broche	Hebel für automatische Meisselauswerfung
20	Tornillo de blocaje caña	Shank blocking screw	Vis de blocage tige	Blockierschraube
21	Regulador de salida de refrigerante	Coolant outlet regulator	Régulateur sorti réfrigérant	Ausslasskühlmittelschlauch mit verstellter Düse
22	Entrada de refrigerante	Cooling entry	Entrée réfrigérant	Bohrölzufluss
23	Regulador del índice de profundidad	Depth index regulator	Régulateur d'indice de profondeur	Kurbel Verstellbare Tiefenskala
24	Motobomba	Motor pump	Moteur pompe	Motor pump
25	Pulsador del embrague electromagnético	Clutch on/off push button	Poussoir d'embrayage electromagnetique	Druckschalter kupplung
26	Lámpara	Lamp	Lampe	Lampe

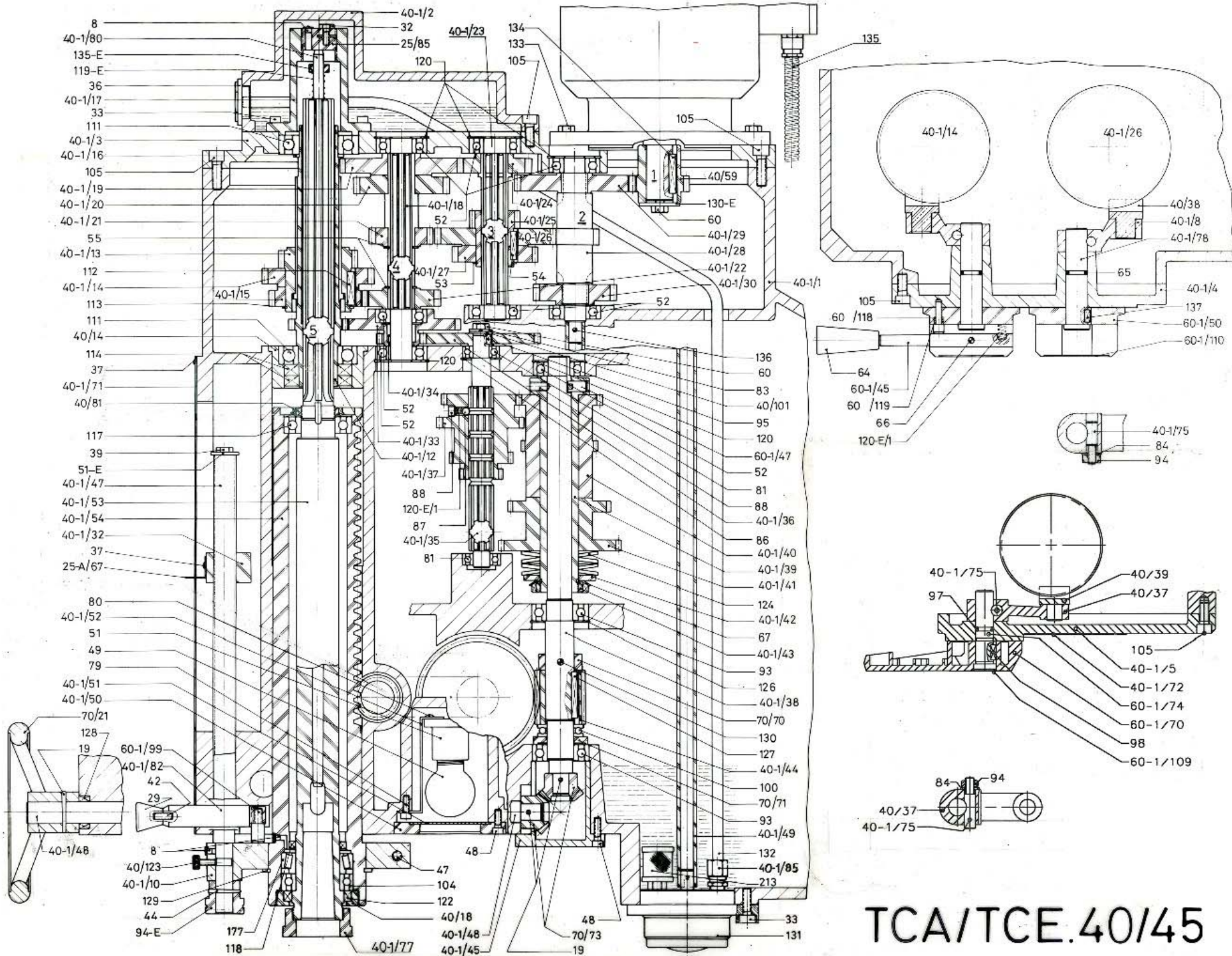

TCA/TCE.40/45

RELACION DE PIEZAS DEL CABEZAL / HEADSTOCK PIECES LIST

TCA.40/45 - TCE.40/45

COD.	DESCRIPCION	DESCRIPTION	COD.	DESCRIPCION	DESCRIPTION	COD.	DESCRIPCION	DESCRIPTION
25/85	Tornillo graduador expulsor	Ejector adjusting screw	40-1/54	Casquillo	Shank axle	87	Bola de acero Ø8	Steel ball Ø8
25-A/67	Aguja indice	Indicating needle	40-1/71	Placa de pulsadores	Push button plate	88	Espárrago Allen M10x10	Allen stud M10x10
40/14	Cojinete porta rodamiento	Axle bearing holder	40-1/72	Placa de avances	Feed plate	93	Rodamiento 6205	Bearing 6205
40/18	Tuerca porta retén	Fastening holder nut	40-1/75	Bulón de apriete	Connecting rod tightening pin	94	Tuerca DIN 934 M8	Nut DIN 934 M8
40/37	Biela	Feed change rod	40-1/77	Tuerca protector rosca	Thread protecting nut	95	Chaveta 6x6x10	Key 6x6x10
40/38	Zapatilla	Protector	40-1/78	Eje portamando	Control holder spindle	97	Junta tórica AN-9	O-ring AN-9
40/39	Zapatilla	Protector	40-1/80	Varilla expulsor de brocas	Bit ejector rod	98	Chaveta 5x5x14	Key 5x5x14
40/59	Engranaje motor	Motor gearing	40-1/82	Bulón seguro expulsor	Ejector safety pin	100	Rodamiento axial nº 51105	Axial bearing nº 51105
40/81	Tuerca KM-6	Nut KM-6	40-1/85	Racor con espiga	Sleeve with shank	104	Rodamiento radial 6008	Radial bearing 6008
40/101	Arandela tope del engrane de avance	Stop washer of head gear	51-E	Arandela husillo	Spindle washer	105	Tornillo DIN 912 M8x20	Screw DIN 912 M8x20
40/123	Tornillo moleteado fin de carrera	End of travel knurling screw	94-E	Manilla husillo	Spindle handle	111	Rodamiento radial nº 6207	Radial bearing nº 6207
40-1/1	Cabezal	Headstock	119-E	Muelle del expulsor automático	Ejector spring	112	Chaveta de 8x7x32	Key of 8x7x32
40-1/2	Tapa distribuidor de aceite	Oil distributor cover	120-E/1	Muelle manilla cambio	Reversing handle spring	113	Anilla elástica E-60	Elastic ring E-60
40-1/3	Tapa de cabezal	Head cover	130-E	Arandela del motor	Motor washer	114	Retén de 62x35x10	Seal of 62x35x10
40-1/4	Tapa mandos de velocidades	Speed drive cover	135-E	Tope muelle expulsor	Ejector spring stop	117	Rodamiento radial nº 6206	Radial bearing nº 6206
40-1/5	Tapa mandos de avances	Feed drive cover	60-1/45	Manilla portamando	Change handle	118	Retén Ø52xØ42x7	Seal of Ø52xØ42x7
40-1/8	Biela de cambio	Change connecting rod	60-1/47	Bulón de arrastre	Driving bolt	120	Anilla elástica I-47	Elastic ring I-47
40-1/10	Abrazadera husillo	Spindle clamp	60-1/50	Mando cambios	Change control	122	Retén Ø62xØ50x10	Seal of Ø62xØ50x10
40-1/12	Eje nº 5	Axle nº 5	60-1/70	Mando cambios	Change control	124	Muelle del platillo B-71	Disc spring B-71
40-1/13	Engranaje eje nº 5	Axle gear nº 5	60-1/74	Eje portamando	Control holder spindle	126	Anilla elástica I-52	Elastic ring I-52
40-1/14	Engranaje eje nº 5	Axle gear nº 5	60-1/99	Pitón seguro expulsor	Ejector safety peg	127	Chaveta de 8x7x40	Key of 8x7x40
40-1/15	Engranaje eje nº 5	Axle gear nº 5	60-1/109	Placa indicadora	Direction plate	128	Retén Ø20xØ30x7	Seal of Ø20xØ30x7
40-1/16	Casquillo distanciador rodamiento	Bearing spacer washer	60-1/110	Placa indicadora	Direction plate	129	Anilla elástica E-90	Elastic ring E-90
40-1/17	Tapa rodamiento expulsor broca	Bit ejector bearing cover	60-1/118	Pitón arandela de mando	Change control guide	130	Pasador cónico Ø7x70	Taper pin Ø7x70
40-1/18	Eje nº 4	Axle nº 4	60-1/119	Muelle pitón cambio	Change guide spring	131	Bomba rotativa "Intza"	Rotating pump "Intza"
40-1/19	Engranaje eje nº 4	Axle gear nº 4	70/21	Volante	Wheel	132	Tubo de plástico Ø10x1250	Plastic tube Ø10x1250
40-1/20	Engranaje eje nº 4	Axle gear nº 4	70/70	Casquillo tope sin fin	Worm tightening ring	133	Tornillo DIN 933 M10x20	Screw DIN 933 M10x20
40-1/21	Engranaje eje nº 4	Axle gear nº 4	70/71	Arandela distanciadora rodamientos	Bearing spacer washer	134	Chaveta de 8x7x50	Key of 8x7x50
40-1/22	Engranaje eje nº 4	Axle gear nº 4	70/73	Engranaje cónico	Conical gear	135	Tubo P.G. 11x300	Flexible tube P.G. 11x300
40-1/23	Eje nº 3	Axle nº 3	8	Engrasador de 6 EF862	Greaser of 6 EF862	136	Pasador elástico Ø4x20	Elastic pin Ø4x20
40-1/24	Engranaje eje nº 3	Axle gear nº 3	19	Pasador cónico Ø6x60	Taper pin Ø6x60	137	Chaveta 6x6x14	Key 6x6x14
40-1/25	Engranaje eje nº 3	Axle gear nº 3	29	Pomo cónico M6x25	Papel ball M6x25	177	Rodamiento cónico 32008x	Conical bearing 32008x
40-1/26	Engranaje eje nº 3	Axle gear nº 3	32	Tornillo DIN 933 M7x15	Screw DIN 933 M7x15	213	Filtro F-11 - M	Filter F-11 - M
40-1/27	Engranaje eje nº 3	Axle gear nº 3	33	Tornillo DIN 912 M8x15	Screw DIN 912 M8x15			
40-1/28	Eje nº 2	Axle nº 2	36	Nivel de aceite Ø34,5x1,5	Oil level Ø34,5x1,5			
40-1/29	Engranaje eje nº 2	Axle gear nº 2	37	Tornillo c/estriada M4x7 (Phillips)	Grooved head screw M4x7 (Phillips)			
40-1/30	Engranaje eje nº 2	Axle gear nº 2	39	Tornillo DIN 933 M8x10	Screw DIN 933 M8x10			
40-1/32	Tuerca del husillo	Spindle nut	42	Espárrago M6x25	Stud M6x25			
40-1/33	Engranaje doble avances	Double feed gear	44	Pasador cónico Ø5x50	Taper pin Ø5x50			
40-1/34	Casquillo cojinete engrane	Gear bearing bush	47	Tornillo DIN 912 M8x25	Screw DIN 912 M8x25			
40-1/35	Eje estriado caja de avances	Grooved axle of feed box	48	Tornillo DIN 912 M6x15	Screw DIN 912 M6x15			
40-1/36	Engrane avances	Feed gear	49	Lámpara de 125/130V 25W (E-27 adorno)	Lamp of 125/130V 25W (E-27 ornament)			
40-1/37	Engrane avances	Feed gear	51	Portalámpara nº 229	Lamp holder nº 229			
40-1/38	Eje porta sin fin	Worm holder axle	52	Rodamiento radial nº 6204	Radial bearing nº 6204			
40-1/39	Casquillo embrague	Clutch bushing	53	Anilla elástica E-35	Elastic ring E-35			
40-1/40	Engranaje doble avances	Double feed gear	54	Chaveta de 6x6x26	Key of 6x6x26			
40-1/41	Engranaje doble avances	Double feed gear	55	Anilla elástica E-25	Elastic ring E-25			
40-1/42	Arandela	Washer	60	Tornillo DIN 933 M8x15	Screw DIN 933 M8x15			
40-1/43	Tuerca apriete muelles	Spring tightening nut	64	Pomo baquelita M.8x60	Bakelite knob M.8x60			
40-1/44	Sin fin	Worm	65	Junta tórica AN-12	O-ring seal AN-12			
40-1/45	Tapa alojamiento engrane cónico	Conical gear housing cover	66	Pasador elástico Ø6x55	Elastic pin Ø6x55			
40-1/47	Husillo	Spindle	67	Arandela MB-7	Washer MB-7			
40-1/48	Eje portaengrane cónico	Conical gear holder axle	79	Tornillo DIN 912 M6x10	Screw DIN 912 M6x10			
40-1/49	Tubo de transmisión bomba de engrase	Grip tube greasing pump	80	Tornillo c/redonda M3x10	Round head screw M3x10			
40-1/50	Arandela sujeción bombilla	Lamp protecting cover	81	Rodamiento radial 6202	Radial bearing 6202			
40-1/51	Cristal protección bombilla	Lamp protecting glass	83	Arandela dentada forma A d ₁ -8,4	Dented elastic washer A shaped d ₁ -8,4			
40-1/52	Placa portalámpara	Lamp holder plate	84	Arandela DIN 125 M8	Washer DIN 125 M8			
40-1/53	Eje principal	Bit holder spindle	86	Anilla elástica I-35	Elastic ring I-35			

LISTE DE PIECES DE LA TETE / TEILENVERZEICHNIS DES KOPFSTUCKES
TCA.40/45 - TCE.40/45

COD.	DESCRIPTION	BESCHREIBUNG	COD.	DESCRIPTION	BESCHREIBUNG	COD.	DESCRIPTION	BESCHREIBUNG
25/85	Vis réglage ejecteur	Ausstosser - Regulierschraube	40-1/54	Axe de l'axe	Rohrwelle	87	Ball d'acier Ø8	Stahlkugel Ø8
25-A/67	Aiguille indicatrice	Anzeigenadel	40-1/71	Plaque de poussoirs	Drucktastenplatte	88	Goujon Allen M10x10	Allen Stehbolzen M10x10
40/14	Coussinet porte-roulement	Lager des Kugellagerhalters	40-1/72	Plaque d'avances	Vorschubeplatte	93	Roulement 6205	Kugellager 6205
40/18	Ecrou porte bague	Schraubenmutter - Abdichtungshalter	40-1/75	Boulon de serrage bielle	Schubstange - Spannungsbolzen	94	Ecrou DIN 934 M8	Schraubenmutter DIN 934 M8
40/37	Bielle de changement d'avances	Schubstange - Vorschube	40-1/77	Ecrou protecteur de filet	Gewindeschutzmutter	95	Clavette 6x6x10	Keil 6x6x10
40/38	Rondelle	Bremsschuh	40-1/78	Axe porte commande	Welle des Steuerungshalters	97	Joint torique AN-9	Rundschnurring AN-9
40/39	Rondelle	Bremsschuh	40-1/80	Baquette ejecteur de broches	Bohrerausstosserstange	98	Clavette 5x5x14	Keil 5x5x14
40/59	Engrenage moteur	Motoreingriff	40-1/82	Boulon de securité ejecteur	Ausstossersicherheitsbolzen	100	Roulement axial n° 51105	Axialkugellager n° 51105
40/81	Ecrou KM-6	Schraubenmutter KM-6	40-1/85	Raccord a tige	Nippel mit stift	104	Roulement radiale 6008	Rillenkugellager 6008
40/101	Rondelle de butée de l'engrenage d'avance	Anschlagscheibe des Vorschubeingriffs	51-E	Rondelle vis et rondelle moteur	Spindelscheibe und Motorscheibe	105	Vis DIN 912 M8x20	Schraube DIN 912 M8x20
40/123	Vis moleté fin de course	Hubschluss - Rändelschraube	94-E	Manette de la vis	Spindelhandgriff	111	Roulement radiale n° 6207	Rillenkugellager n° 6207
40-1/1	Poupée	Kopfstück	119-E	Resort de l'ejecteur	Ausstosserfeder	112	Clavette de 8x7x32	Keil 8x7x32
40-1/2	Couvercle distributeur d'huile	Ölschleberdeckel	120-E/1	Ressort manette changement	Schaltungsangriff - Feder	113	Anneau elastique E-60	Elastischtring E-60
40-1/3	Couvercle de poupée	Kopfstückdeckel	130-E	Rondelle moteur	Motorscheibe	114	Bague Ø62xØ35x10	Abdichtring Ø62xØ35x10
40-1/4	Couvercle commande de vitesses	Deckel - Geschwindigkeitsteuerungen	135-E	Butée resort ejecteur	Ausstosserfeder	117	Roulement radiale n° 6206	Rillenkugeltager n° 6206
40-1/5	Couvercle commande d'avancement	Deckel - Vorschubsteuerungen	60-1/45	Manette changement	Schaltungsangriff	118	Bague Ø52xØ42x7	Abdichtring Ø52xØ42x7
40-1/8	Bille de changement	Schaltungschubstange	60-1/47	Boulon d'entraînement	Mitnehmerbolzen	120	Anneau elastique I-47	Elastichtring I-47
40-1/10	Bride de la vis	Spindelschelle	60-1/50	Commande changement	Schaltungssteuerung	122	Bague Ø62xØ50x10	Abdichtring Ø62xØ50x10
40-1/12	Axe n° 5	Welle n° 5	60-1/70	Commande changement	Schaltungssteuerung	124	Ressort de disque B-71	Tellarfeder B-71
40-1/13	Engrenage axe n° 5	Wellengetrieb n° 5	60-1/74	Axe porte-commande	Welle des steuerungshalters	126	Anneau elastique I-52	Elastischtring I-52
40-1/14	Engrenage axe n° 5	Wellengetrieb n° 5	60-1/99	Tuyau securité ejecteur	Ausstossersicherheitsstift	127	Clavette 6x6x40	Keil 8x7x40
40-1/15	Engrenage axe n° 5	Wellengetrieb n° 5	60-1/109	Plaque indicatrice	Anzeigeschild	128	Bague Ø20xØ30x7	Abdichtring Ø20xØ30x7
40-1/16	Rondelle distanceur roulement	Kugellagerabstandshalter Scheibe	60-1/110	Plaque indicatrice	Anzeigeschild	129	Anneau elastique E-90	Elastischtring E-90
40-1/17	Couvercle roulement ejecteur broche	Kugellagerdeckel - Bohrerausstosser	60-1/118	Guide commande changement	Shaltsteuerungsführung	130	Goujon conique Ø7x70	Kegelstift Ø7x70
40-1/18	Axe n° 4	Welle n° 4	60-1/119	Ressort guide changement	Shaltführungsfeder	131	Pompe rotative "Intza"	Rotationspumpe "Intza"
40-1/19	Engrenage axe n° 4	Wellegetrieb n° 4	70/21	Volant	Handrad	132	Tube de plastique Ø10x1250	Plastikrohr Ø10x1250
40-1/20	Engrenage axe n° 4	Wellegetrieb n° 4	70/70	Rondelle serrage sans fin	Endlos - Klemmscheibe	133	Vis DIN 933 M10x20	Schaube DIN 933 M10x20
40-1/21	Engrenage axe n° 4	Wellegetrieb n° 4	70/71	Rondelle distanceur roulement	Eingriff - Lagerbüchse	134	Clavette 8x7x50	Keil 8x7x50
40-1/22	Engrenage axe n° 4	Wellegetrieb n° 4	70/73	Engrenage conique	Konischer - Eingriff	135	Flexible tube P.G. 11x300	Flex - Rohr P.G. 11x300
40-1/23	Axe n° 3	Welle n° 3	8	Graisur de 6 EF862	Kugellager 6 EF862	136	Goujon elastique Ø4x20	Elastischstift Ø4x20
40-1/24	Engrenage axe n° 3	Wellegetrieb n° 3	19	Goujon conique Ø6x60	Kegelstift u. Ø6x60	137	Clavette 6x6x14	Keil 6x6x14
40-1/25	Engrenage axe n° 3	Wellegetrieb n° 3	29	Bille conique M6x25	Kegelförmigen Handriff M6x25	177	Roulement conique 32008x	Kegelrollenlager 32008x
40-1/26	Engrenage axe n° 3	Wellegetrieb n° 3	32	Vis DIN 933 M7x15	Schraube DIN 933 M7x15	213	Filtre F - 11 - M	Filz F - 11 - M
40-1/27	Engrenage axe n° 3	Wellegetrieb n° 3	33	Vis DIN 912 M8x15	Sechraube DIN 912 M8x15			
40-1/28	Axe n° 2	Welle n° 2	36	Niveau d'huile Ø34,5x1,5	Ölstand Ø34,5x1,5			
40-1/29	Engrenage axe n° 2	Wellegetrieb n° 2	37	Vis à tête strié M4x7 (Phillips)	Vielzahnschraube M4x7 (Phillips)			
40-1/30	Engrenage axe n° 2	Wellegetrieb n° 2	39	Vis DIN 933 M8x10	Schraube DIN 933 M8x10			
40-1/32	Ecrou	Schraubenmutter	42	Goujon M6x25	Stehbolzen M6x25			
40-1/33	Engrenage double avances	Doppelgetriebe - Vorschube	44	Goujon conique Ø5x50	Kegelstift Ø5x50			
40-1/34	Bague de roulement d'engrenage	Eingriff - Lagerbüchse	47	Vis DIN 912 M8x25	Schraube DIN 912 M8x25			
40-1/35	Axe strié boîte d'avances	Kerberzahnter Welle - Vorschubkasten	48	Vis DIN 912 M6x15	Schraube DIN 912 M6x15			
40-1/36	Engrenage avances	Vorschube - Eingriff	49	Lampe de 125/130V 25W (E-27 ornement)	Lampe V. 125/130V 25W (E-27 versierung)			
40-1/37	Engrenage avances	Vorschube - Eingriff	51	Porte lampe n° 229	Lampenhälter ner. n° 229			
40-1/38	Axe porte sans fin	Endloshalter - Welle	52	Roulement radiale n° 6204	Rillenkugeltager n° 6204			
40-1/39	Bague d'embrayage	Einkupplunsbüchse	53	Anneau elastique E-35	Elastischtring E-35			
40-1/40	Engrenage double avances	Doppeleingriff - Vorschube	54	Clavette de 6x6x26	Keil 6x6x26			
40-1/41	Engrenage double avances	Doppeleingriff - Vorschube	55	Anneau elastique E-25	Elastischtring E-25			
40-1/42	Rondelle	Scheibe	60	Vis DIN 933 M8x15	Schraube DIN 933 M8x15			
40-1/43	Ecrou serrage ressort	Feder - Klemmutter	64	Bouton bakelite M.8x60	Bakelit - Handgriff M.8x60			
40-1/44	Sans fin	Endlos	65	Joint torique AN-12	Rundschnurring AN-12			
40-1/45	Couvercle de logement de l'engrenage conique	Lagerungsdeckel Konischer Eingriff	66	Goujon elastique Ø6x55	Elastischstift Ø6x55			
40-1/47	Vis	Spindel	67	Rondelle MB-7	Scheibe MB-7			
40-1/48	Axe porte-engrenage conique	Achse Konischer Eingriffshalter	79	Vis DIN 912 M6x10	Schraube DIN 912 M6x10			
40-1/49	Tube de transmission pompe de graissage	Übertragungsrohr - Schmierpresse	80	Vis tête ronde M3x10	Rundkopfschraube M3x10			
40-1/50	Couvercle protection lampe	Lampenschutzdeckel	81	Roulement radiale 6202	Rillenkugeltager 6202			
40-1/51	Verre protection lampe	Lampenschutzdeckel	83	Rondelle elastique dentée en forme d'A d,-8,4	Facherscheibe form A d,-8,4			
40-1/52	Plaque porte lampe	Lampenhälterplatte	84	Rondelle DIN 125 M8	Scheibe DIN 125 M8			
40-1/53	Axe porte broches	Welle des Bohrerhalters	86	Anneau elastique I-35	Elastischer - Ring I-35			

TCA/TCE 32/35/40/45

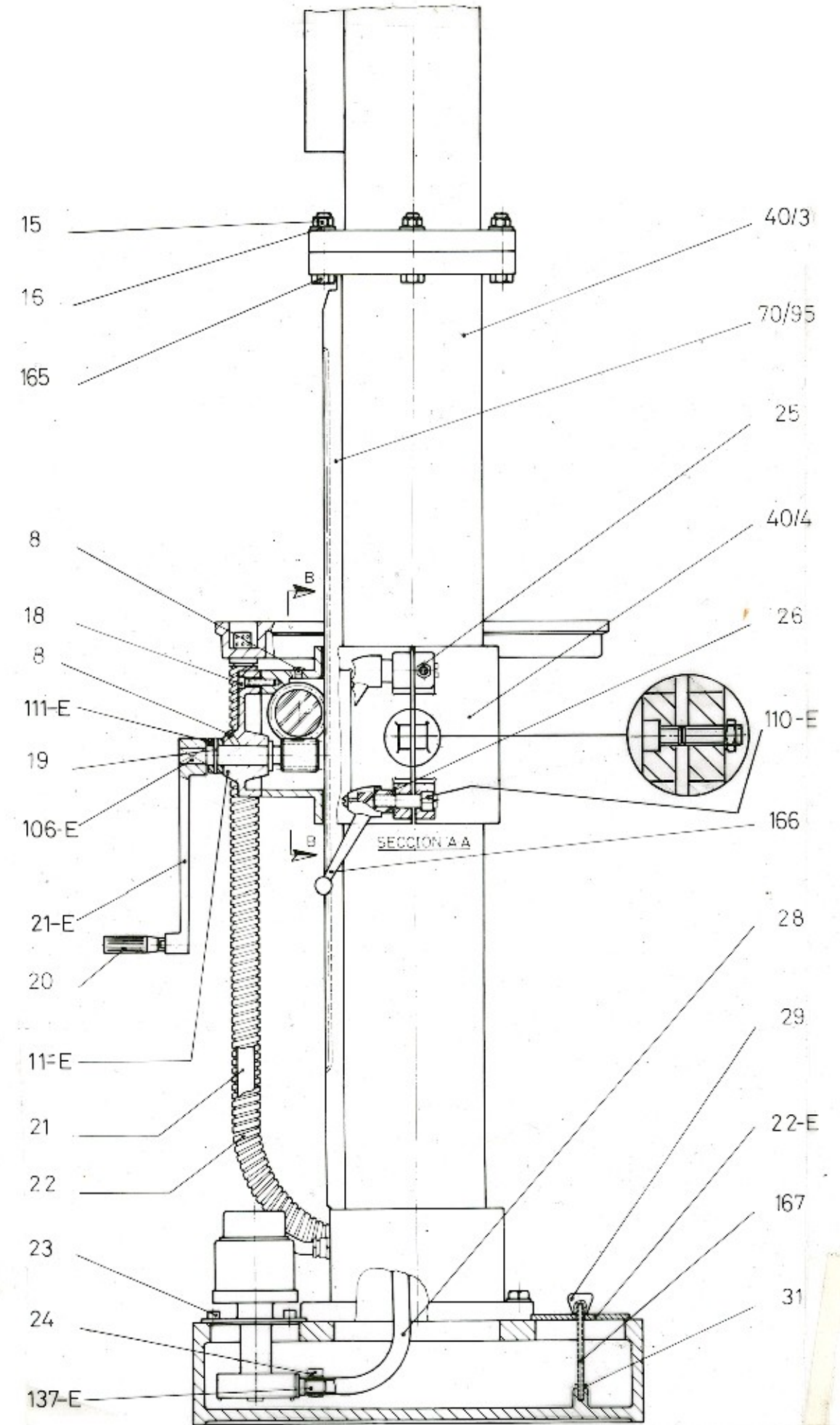
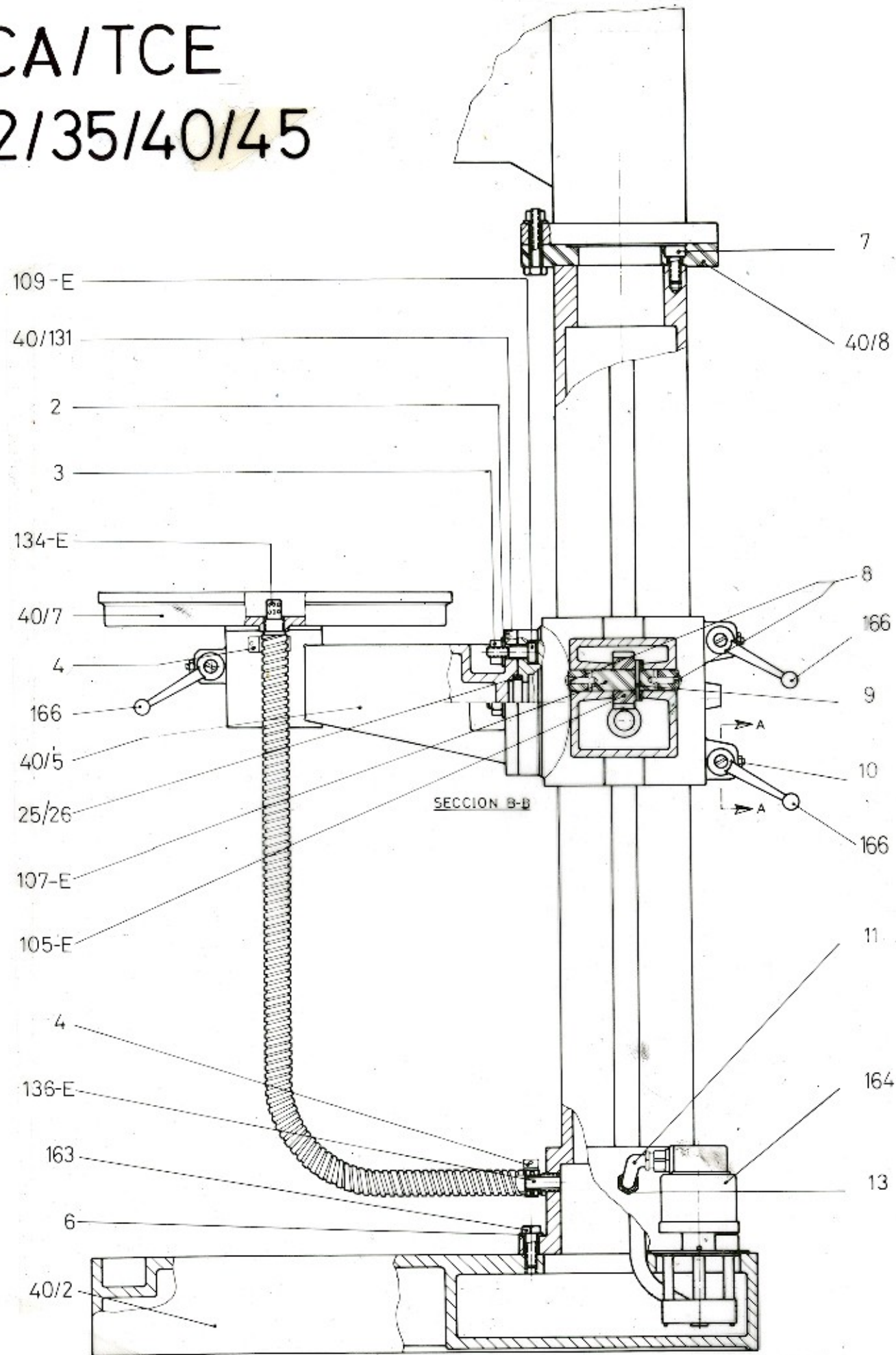

RELACION DE PIEZAS DEL SOPORTE COLUMNA/COLUMN SUPPORT PIECES LIST / LISTE DE PIECES DU SUPPORT COLONNE/TEILENVERZEICHNIS DES SAULENHALTERS

TCA/TCE-32/35/40/45

COD	DESCRIPCION	DESCRIPTION	DESCRIPTION	BESCHREIBUNG
25/26	Casquillo guía soporte brazo	Drill bushing arm support	Bague de guidage support bras	Armständerführungsbüchse
40/2	Base	Base	Base	Basis
40/3	Columna	Column	Colonne	Säule
40/4	SopORTE columna	Column support	Support de colonne	Säulenstütze
40/5	SopORTE brazo giratorio	Rotating arm support	Support bras giratoire	Schwenkbares Armständer
40/7	Mesa	Table	Table	Tisch
40/8	Brida columna	Column flange	Bride de colonne	Säulenflansch
40/131	Placa graduación soporte	Support graduation plate	Plaque de graduation support	Ständerabstufungsplatte
11-E	Tapa del soporte	Support cover	Couvercle du support	Ständerdeckel
21-E	Manivela	Handle	Manivelle	Handkurbel
22-E	Tapa del depósito	Tank lid	Couvercle du reservoir	Tankdeckel
105-E	Engrane del soporte	Support gear	Engrenage du support	Ständereingriff
106-E	Sin fin del soporte	Continuous of the support	Sans fin du support	Ständerchneche
107-E	Bulón del soporte	Support pin	Boulon du support	Ständerbolzen
109-E	Tornillo giratorio soporte brazo	Arm support rotating screw	Vis giratoire support bras	Armständer - Schwenkbare - Schraube
110-E	Tornillo soporte	Support screw	Vis du support	Ständerchraube
111-E	Casquillo del soporte	Support bushing	Bague du support	Ständerbüchse
134-E	Pitón salida taladrina plato	Drilling oil peg plate outlet	Tuyau sortie huile perçage plateau	Scheibenbohrroll ablaufstift
136-E	Pitón entrada taladrina	Drilling oil peg entry	Tuyau entrée huile de perçage	Bohrrollzuluftstift
137-E	Pitón salida taladrina bomba	Drilling oil peg pump outlet	Tuyau sortie huile de perçage pompe	Pumpenbohrroll ablaufstift
70/95	Creballera	Toothed rack	Cremaillère	Zahnstange
2	Arandela DIN 125 M16	Washer DIN 125 M16	Rondelle DIN 125 M16	Scheibe DIN 125 M16
3	Tuerca DIN 934 M16	Nut DIN 934 M16	Ecrou DIN 934 M16	Schraubenmutter DIN 934 M16
4	Abrazadera MIKALOR 26x29	MIKALOR clamp 26x29	Anneau MIKALOR 26x29	MIKALOR Klammer 26x29
6	Arandela DIN 125 M14	Washer DIN 125 M14	Rondelle DIN 125 M14	Scheibe DIN 125 M14
7	Tornillo DIN 912 M14x40	Screw DIN 912 M14x40	Vis DIN 912 M14x40	Schraube DIN 912 M14x40
8	Engrasador de bola Ø8	Ball greaser Ø8	Graisseur a bille Ø8	Kugelöler Ø8
9	Pasador cónico Ø7x70	Taper pin Ø7x70	Goujon conique Ø7x70	Kegelstift Ø7x70
10	Espárrago Allen M8x25	Allen stud M8x25	Goujon Allen M8x25	Allen Bolzen M8x25
11	Tubo flex. P.G. 9/10x14x350	Flexible tube P.G. 9/10x14x350	Tube flex. P.G.9/10x14x350	Flex - Rohr P.G. 9/10x14x350
13	Prensaestopa P.G. 13	Stuffing box P.G. 13	Presse-étoupe P.G 13	Einführungspresse P.G. 13
15	Tuerca DIN 934 M14	Nut DIN 934 M14	Ecrou DIN 934 M14	Schraubenmutter DIN 934 M14
16	Arandela DIN 125 M14	Washer DIN 125 M14	Rondelle DIN 125 M14	Scheibe DIN 125 M14
18	Tornillo DIN 912 M8x30	Screw DIN 912 M8x30	Vis DIN 912 M8x30	Schraube DIN 912 M8x30
19	Pasador cónico Ø 6x60	Taper pin Ø 6x60	Goujon conique Ø 6x60	Kegelstift Ø 6x60
20	Manilla giratoria M.10x80	Rotating handle M.10x80	Poignée tournante M.10x80	Schwenkbarerhandriff M.10x80
21	Manguera de plástico del plato a la columna Ø19xØ23x1070	Plastic hose from plate to column Ø19xØ23x1070	Tuyau d'arrosage du plateau a la colonne Ø19xØ23x1070	Plastikschlauch von der platte sur saule Ø19xØ23x1070
22	Funda VINKE del plato a la columna NR-21 Ø24xØ28x1200	VINKE sheath from plate to column NR-21 Ø24xØ28x1200	House VINKE du plateau a la colonne NR-21 Ø24xØ28x1200	Schutzhülle VINKE von der platte sur NR-21 Ø24xØ28x1200
23	Tornillo Allen M.8x15	Allen screw M.8x15	Vis Allen M.8x15	Schraube Allen M.18x15
24	Abrazadera Mikalor 12x20	Mikalor clamp 12x20	Anneau Mikalor 12x20	Mikalor Klammer 12x20
25	Tuerca M.8	Nut M.8	Ecrou M.8	Schraubenmutter M.8
26	Arandela M.16	Washer M.16	Rondelle M.16	Scheibe M.16
28	Manguera de plástico del grifo a la motobomba Ø14xØ18x1800	Plastic hose from faucet to motor pump Ø14xØ18x1800	Tuyau d'arrosage en plastique du tuyau a la motopompe Ø14xØ18x1800	Plastikschlauch vom Hähn zur Motorpumpe Ø14xØ18x1800
29	Bola cónica M.6x25	Taper ball M.6x25	Bille conique M.6x25	Kegelförmigekugel M.6x25
31	Tuerca DIN 934 M6	Nut DIN 934 M6	Ecrou DIN 934 M6	Schraubenmutter DIN 934 M6
163	Tornillo DIN 933 M14x45	Screw DIN 933 M14x45	Vis DIN 933 M14x45	Schraube DIN 933 M14x45
164	Motobomba AX-100	Motor pump AX-100	Motopompe AX-100	Motorpumpe AX-100
165	Tornillo DIN 933 M14x70	Screw DIN 933 M14x70	Vis DIN 933 M14x70	Schraube DIN 933 M14x70
166	Manilla BTH M16	Handle BTH M16	Poignée BTH M16	Handgriff BTH M16
167	Espárrago M.6x135	Stud M.6x135	Goujon M.6x135	Bolzen M.6x135

TCA.40/45

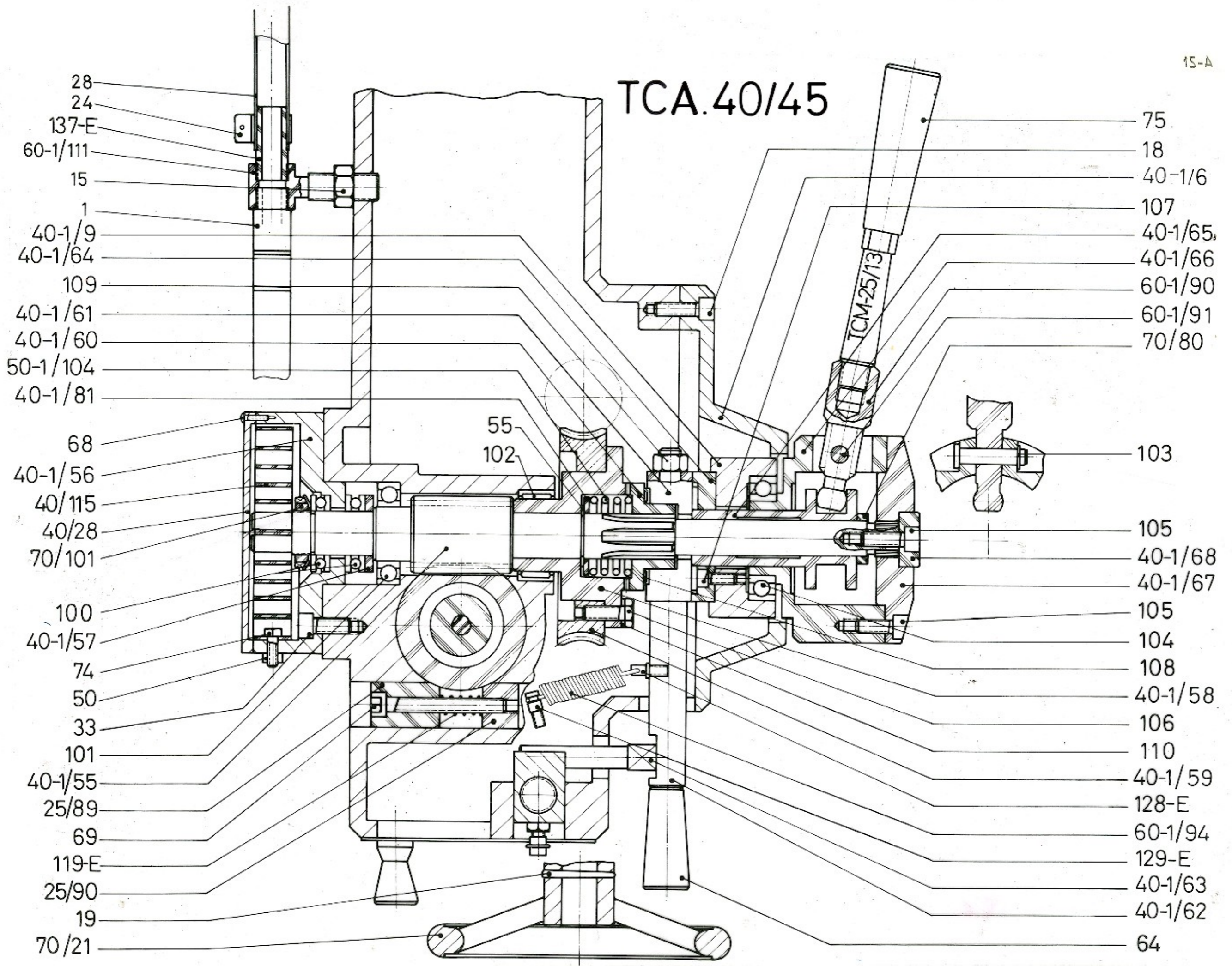

RELACION DE PIEZAS DEL CONJUNTO DE PROFUNDIDAD / DEPTH UNIT PIECES LISTLISTE DE L'ENSEMBLE DE PROFONDEUR / TEILENVERZEICHNIS VON DER TIEFGESAMTHEIT				
TCA.40/45				
COD	DESCRIPCION	DESCRIPTION	DESCRIPTION	BESCHREIBUNG
25/89	Casquillo apriete caña	Shank tightening bush	Bague de serrage de la tige	Rohrklemmlager
25/90	Casquillo apriete caña	Shank tightening bush	Bague de serrage de la tige	Rohrklemmlager
TCM 25/13	Manilla aspa corta	Short arm level	Manette courte des bras	Kurzer Flügelhandgriff
40/28	Tapa cojinete eje	Axle gearing cover	Couvercle coussinet axe	Achsenlagerdeckel
40/115	Muelle espiral	Return spring	Ressort à boudin	Spiralfeder
40-1/6	Tapa cubrecorona	Crown case cover	Couvercle couronne	Kranzschutzhäube
40-1/9	Cojinete eje corona	Spindle crown gearing	Coussinet axe couronne	Kranzachsenlager
40-1/55	Eje porta corona	Crown holder axle	Axe porte couronne	Kranzhalterchse
40-1/56	Cojinete porta muelle	Spring holder bearing	Roulement porte ressort	Federhalter - Lager
40-1/57	Arandela distanciadora	Spacer washer	Rondelle distanceur	Kugellager - Distanzscheibe
40-1/58	Mangón de corona	Crown handle	Manette de la couronne	Groses Kranzheft
40-1/59	Corona	Crown	Couronne	Kranz
40-1/60	Casquillo dentado del automático	Toothed bush of automatic feed	Bague dentée de l'automatique	Verzähntes Lager des automatischen Vorschubs
40-1/61	Enganche automático disparo	Trip end automatic attachment	Enclenchement automatique de fin de course	Selbstkupplung Lösung
40-1/62	Manilla del disparo automático	Automatic trip end handle	Manette automatique de fin de course	Handgriff der Selbstauslösung
40-1/63	Palanca de disparo	Trip end lever	Levier de fin de course	Lösungshebel
40-1/64	Casquillo apoyo automático	Automatic supporting bush	Bague d'appui automatique	Büchse für automatischen Stop
40-1/65	Casquillo empuje automático	Automatic driving bush	Bague de poussée automatique	Büchse für automatischen Verschiebung
40-1/66	Cubo porta aspas	Arm holder hub	Boîte porte bras	Flügelhalter-Auge
40-1/67	Tapa del cubo porta aspas	Arm hub cover	Couvercle de la boîte porte bras	Augendeckel für Flügelhalter
40-1/68	Arandela de sujeción	Clamping washer	Rondelle de fixation	Befestigungsscheibe
40-1/81	Arandela de apoyo muelle	Spring support washer	Rondelle d'appui ressort	Feder - Auflagescheibe
119-E	Muelle del expulsor automático	Automatic ejector spring	Ressort ejecteur automatique	Feder des automatischen Auswerfers
128-E	Enganche muelle	Spring attachment	Accrochage du ressort	Federkupplung
129-E	Enganche muelle	Spring attachment	Accrochage du ressort	Federkupplung
137-E	Salida taladrina muelle	Drilling oil peg pump outlet	Tuyau sortie huile de perçage pompe	Ablaufstift für Pumpenbohröl
50-1/104	Muelle disparo automático	Automatic trip end spring	Ressort fin de course automatique	Selbstauslösungsfeder
60-1/90	Enganche aspas automático	Automatic arm attachment	Accrochage automatique des bras	Automatische Flügelkupplung
60-1/91	Pasador	Pin	Goujon	Stift
60-1/94	Muelle disparo automático	Automatic trip end spring	Ressort fin de course automatique	Selbstauslösungsfeder
60-1/111	Porta grifo	Faucet holder	Porte robinet	Griffshalter
70/21	Volante	Wheel	Volant	Handrad
70/80	Casquillo tope	End bush	Bague de butée	Anschlagsbüchse
70/101	Tuerca KM-5	Nut KM-5	Ecrou KM-5	Schraubenmutter KM-5
1	Lanzapitón de 600 mm	Peg suttile 600 mm.	Lance tuyau de 600 mm	Stiftwerfer 600 mm
15	Tuerca DIN 934 M14	Nut DIN 934 M14	Ecrou DIN 934 M14	Schraubenmutter DIN 934 M14
18	Tornillo DIN 912 M.8x30	Screw DIN 912 M.8x30	Vis DIN 912 M.8x30	Schraube DIN 912 M.8x30
19	Pasador cónico de Ø6x60	Taper pin Ø6x60	Goujon conique de Ø6x60	Kegelstift Ø6x60
24	Abrazadera Mikalor 12x20	Mikalor clamp 12x20	Anneau Mikalor 12x20	Mikalor Klammer 12x20
28	Manguera de plástico del grifo a motobomba 14x18x1800	Plastic hose from faucet to motor pump 14x18x1800	Tuyau d'arrosage en plastique de robinet a la motopompe 14x18x1800	Plastikschlauch vom Hahn zur Motorpumpe 14x18x1800
33	Tornillo DIN 912 M8x15	Screw DIN 912 M8x15	Vis DIN 912 M8x15	Schraube DIN 912 M8x15
50	Tuerca DIN 934 M6	Nut DIN 934 M6	Ecrou DIN 934 M6	Schraubenmutter DIN 934 M6
55	Anilla elástica E-25	Elastic ring E-25	Anneau elastique E-25	Elastischring E-25
64	Pomo de baquelita M8x60	Bakelite knob M8x60	Bouton bakelite M8x60	Bakelit-Handgriff M8x60
68	Tornillo c/redonda M4x12	Round head screw M4x12	Vis tête ronde M4x12	Rundkopfschraube M4x12
69	Tornillo DIN 912 M10x60	Screw DIN 912 M10x60	Vis DIN 912 M10x60	Schraube DIN 912 M10x60
74	Tornillo DIN 933 M6x15	Screw DIN 933 M6x15	Vis DIN 933 M6x15	Sechskantschraube DIN 933 M6x15
75	Pomo de baquelita M10x90	Bakelite knob M10x90	Bouton bakelite M10x90	Bakelit-Handriff M10x90
100	Rodamiento axial n° 51105	Axial bearing n° 51105	Roulement axial n° 51105	Axialkugellager n° 51105
101	Rodamiento radial n° 6006	Radial bearing n° 6006	Roulement radial n° 6006	Rillenkugellager n° 6006
102	Rodamiento de agujas NK-40/20	Needle bearing NK-40/20	Roulement d'aiguilles NK-40/20	Nadellager NK-40/20
103	Anilla elástica E-10	Elastic ring E-10	Anneau elastique E-10	Elastischring E-10
104	Rodamiento radial n° 6008	Radial bearing n° 6008	Roulement radial n° 6008	Rillenkugellager n° 6008
105	Tornillo DIN 912 M8x20	Screw DIN 912 M8x20	Vis DIN 912 M8x20	Schraube DIN 912 M8x20
106	Tornillo DIN 933 M8x25	Screw DIN 933 M8x25	Vis DIN 933 M8x25	Sechskantschraube DIN 933 M8x25
107	Tornillo DIN 912 M6x20	Screw DIN 912 M6x20	Vis DIN 912 M6x20	Schraube DIN 912 M6x20
108	Rodamiento axial AXK-3552 - AS-3552	Axial bearing AXK-3552 - AS-3552	Roulement axial AXK-3552 - AS-3552	Axial Kugellager AXK-3552 - AS-3552
109	Tuerca M12	Nut M12	Ecrou M12	Schraubenmutter M12
110	Arandela grower M8	Grower washer M8	Rondelle grower M8	Grower Scheibe M8

GRUA
GRUE
CRANE
KRAN

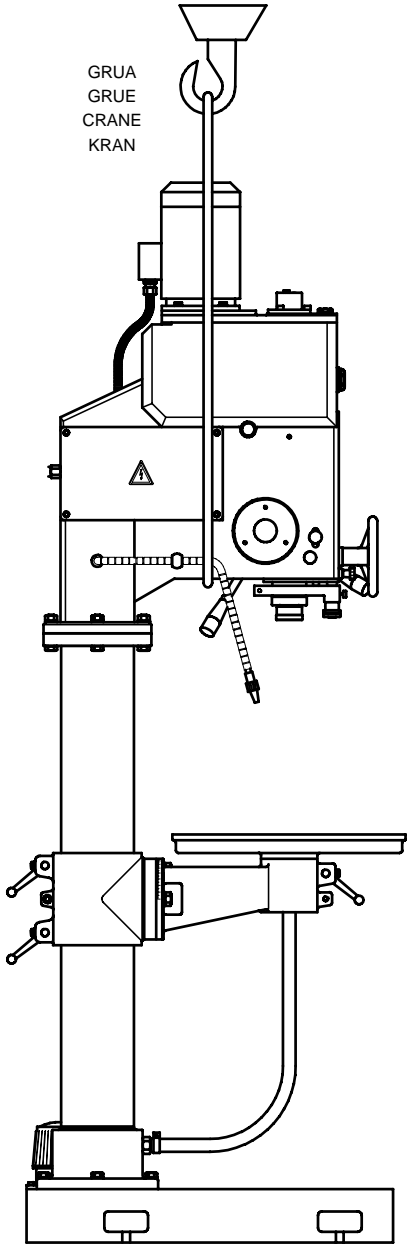

EMBALAJE JAULA
EMBALLAGE COLIS
CAGE PACK NG
KAFIGVERPAKKUNG

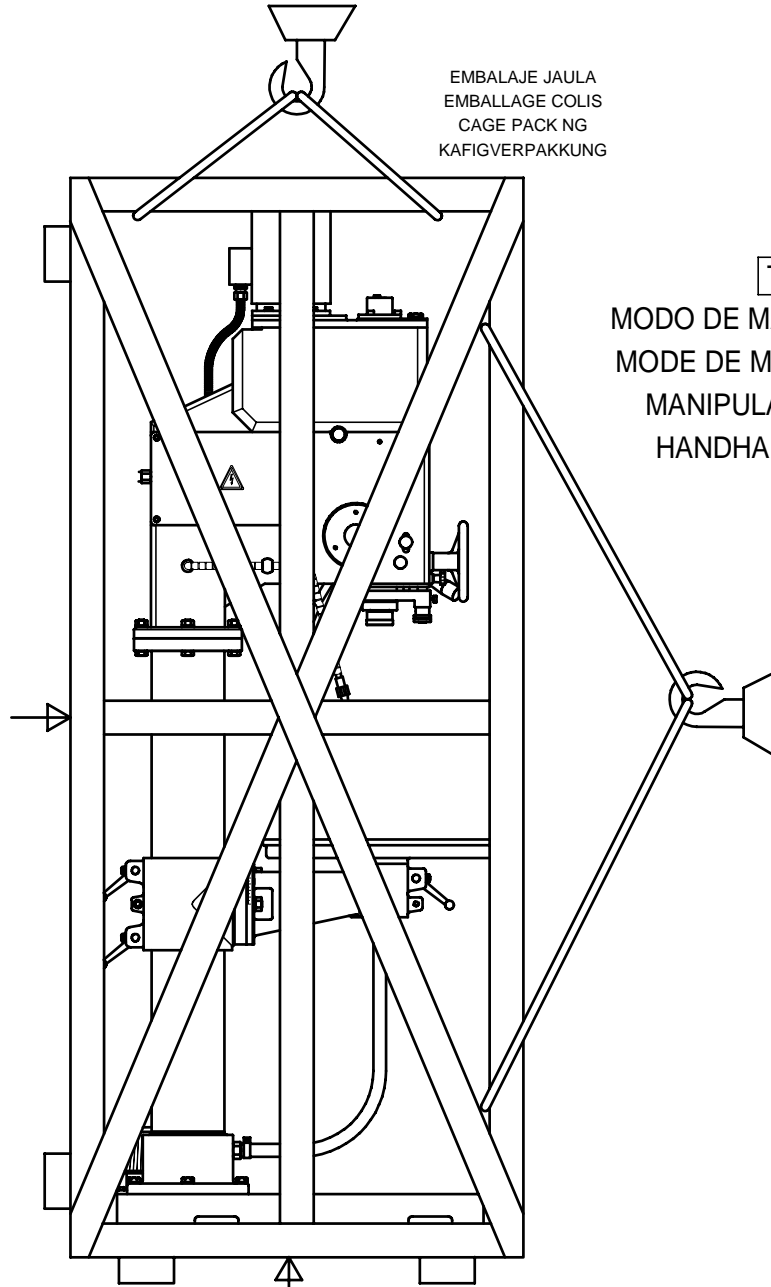

EMBALAJE MARITIMO
EMBALLAGE MARITIME
SEAWORTHY PACKING
MEERVERPAKKUNG

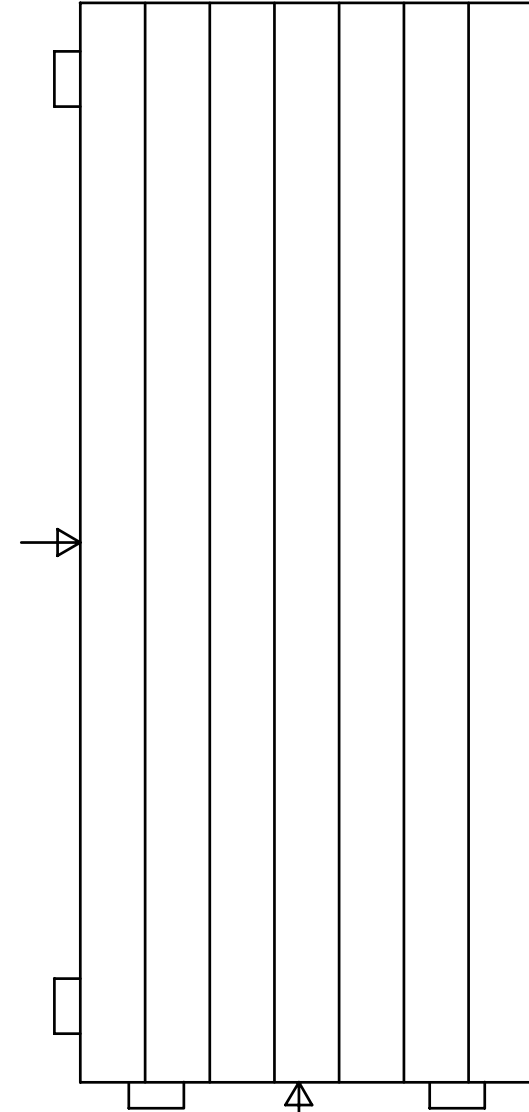

TC

MODO DE MANIPULACION
MODE DE MANUTENTION
MANIPULATION WAY
HANDHABUNG ART

GRUA O CARRETILLA ELEVADORA
GRUE OU CHARIOT DE LEVEGE
CRANE OR LIFT TRUCK
KRAN ODER SCHUBKARPE ELEVATOR

GRUA O CARRETILLA ELEVADORA
GRUE OU CHARIOT DE LEVEGE
CRANE OR LIFT TRUCK
KRAN ODER SCHUBKARPE ELEVATOR

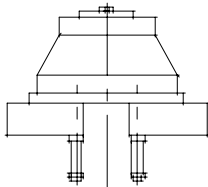
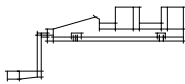
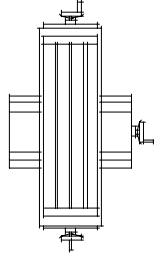
MODELOS MODELS MODEL MODELL		MAQUINA MACHINE MACHINE MASCHINE	EMBALAJE JAULA EMBALLAGE COLIS CAGR PACKING KAFIG VERPAKKUNG	EMBALAJE MARITIMO EMBALLAGE MARITIME SEAWORTHY PACKING MEER VERPAKKUNG
T/TZ/TM/TR/S/SR/SG/SM/C/CR	18 25	200 Kg	230 Kg	270 Kg
TRV/TMV-18		255 Kg	290 Kg	320 Kg
S/SR-30		270 Kg	310 Kg	350 Kg
C/CR-30		270 Kg	310 Kg	350 Kg
SE-25/30				
TS-25/30		260 Kg		
TS/TSA/TSE-32		317 Kg	370 Kg	417 Kg
TC/TCA TCA-EMEL	25/30	480 Kg	560 Kg	610 Kg
	32/35	560 kg	640 Kg	720 Kg
	40/45	660 Kg	750 Kg	835 Kg
	50	850 Kg	970 Kg	1090 Kg
	60	1040 Kg	1155 Kg	1370 Kg
	70	1150 Kg	1270 Kg	1390 Kg
TCA-BV	45-BV	1350 Kg	1600 Kg	1850 Kg
	60-BV	1500 Kg	1900 Kg	2300 Kg
	70-BV	2120 Kg	2560 Kg	3000 Kg
TF	30	750 Kg	950 Kg	1150 Kg
	35	910 Kg	1155 Kg	1400 Kg
TCM/TCMA TCMA-EMEL	25/30	680 Kg	775 Kg	870 Kg
	32/35	1025 Kg	1160 Kg	1300 Kg
	40/45	1050 Kg	1200 Kg	1350 Kg
EQUIPAMIENTO EXTRA EXTRA EQUIPMENT EQUIPEMENT SUPPLEMENTAIRE SONDERAUSRUSTUNG				
	Ref.	Ref.	Ref.	Ref.
	Kg	Kg	Kg	Kg
NOTA:	Los pesos que se indican son aproximados Les poids indique sont approximatifs The shown weights are approximate Die zweckmassig gewichte sind annahemd			